

ТЕХНИЧЕСКИЙ ПАСПОРТ ИЗДЕЛИЯ

Клапан автоматической подпитки

1. Назначение и область применения

Клапан автоматической подпитки предназначен для автоматического поддержания давления в системах отопления закрытого типа добавлением воды из системы водоснабжения в систему отопления. Для работы клапана подпитки необходимо, чтобы давление в системе водоснабжения превышало давление в системе отопления. Разрешено применение по назначению в пределах допустимых значений по температуре и давлению, указанных в разделе 2.

2. Технические характеристики и конструкция

Максимальное рабочее давление, бар	10
Диапазон настройки давления на выходе, бар	1 – 4
Заводская настройка, бар	1,5
Максимальная рабочая температура, °С	80
Резьба	ISO 228

Габариты

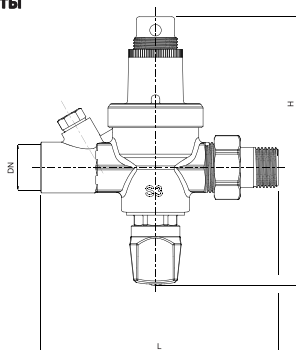

DN	H	L
1/2"	140	124

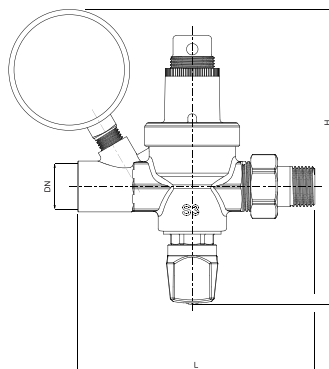

DN	H	L
1/2"	154	124

Конструкция

Клапан подпиточный состоит из редуктора давления, стопорного крана и обратного клапана. Поставляется с манометром или без.

Наименование детали	Материал
Внутренние элементы	Латунь CW 617N
Корпус	Латунь CW 617N
Шток	Латунь CW 617N
Уплотнительные кольца	O-ring NBR
Плоские уплотнения	Безасбестовый паронит Fasit
Пластиковые детали	Полиамид Ultramid®(BASF)

3. Номенклатура

Клапан подпиточный НВ с редукционным соединением

Артикул	Размер	Материал корпуса	Комплектация	Упаковка
290G2140	1/2" x 1/2"	латунь	—	1/20
290N2140	1/2" x 1/2"	никелированная латунь	—	1/20
290A2000	1/2" x 1/2"	латунь	с манометром	1/20
290B2000	1/2" x 1/2"	никелированная латунь	с манометром	1/20

4. Указания по монтажу

Установка и демонтаж изделия, а также любые операции по ремонту или регулировке должны производиться при отсутствии давления в системе.

В соответствии с ГОСТ 12.2.063 п.3.10, клапан автоматической подпитки не должен испытывать нагрузок от трубопровода (изгиб, сжатие, растяжение, кручение, перекосы, вибрация, несоосность патрубков, неравномерность затяжки крепежа). При необходимости должны быть предусмотрены опоры или компенсаторы, снижающие нагрузку на клапан автоматической подпитки от трубопровода. Несосоосность соединяемых трубопроводов не должна превышать 3 мм при длине до 1 м плюс 1 мм на каждый последующий метр (СНиП 3.05.01 п. 2.8.).

Перед установкой клапан автоматической подпитки трубопровод должен быть очищен от окалины и ржавчины. Системы отопления, теплоснабжения, внутреннего холодного и горячего водоснабжения, трубопроводы котельных по окончании их монтажа должны быть промыты водой до выхода её без механических взвесей (СНиП 03.05.01).

Клапан автоматической подпитки должен быть надёжно закреплён на трубопроводе, подтекание рабочей жидкости по резьбовой части не допускается. Согласно пункту 4.1 СНиП 3.05.01-85 «Внутренние санитарно-технические системы», после монтажа обязательно проводится манометрическое испытание герметичности системы и оформляется в соответствии с Приложением № 3 к СНиПу. Данное испытание позволяет обезопасить от протечек и ущерба, связанного с ними. Клапаны автоматической подпитки могут устанавливаться в любом положении.

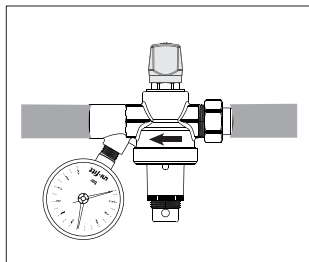
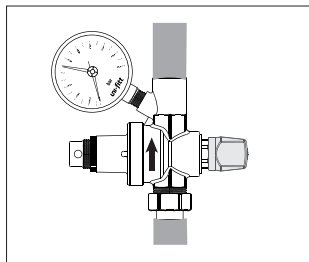
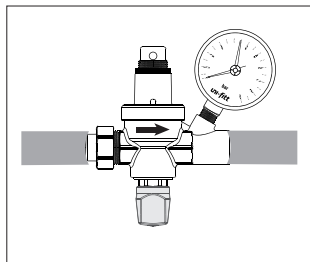

Правильная установка клапана автоматической подпитки предусматривает монтаж шарового крана до и после него. Выходом клапан автоматической подпитки подключается к системе отопления, входом – к системе водоснабжения.

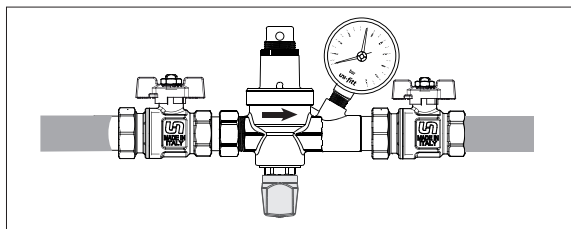

Для работы клапана автоматической подпитки необходимо, чтобы давление в системе водоснабжения превышало давление в системе отопления.

Встроенный обратный клапан предотвращает вероятность обратного тока жидкости из системы отопления в систему водоснабжения

5. Указания по эксплуатации и техническому обслуживанию

Все клапана автоматической подпитки тестируются на заводе-изготовителе; при тестировании давление на выходе устанавливается на 1,5 бар.

Для изменения давления следует ослабить чёрную пластиковую шайбу и отрегулировать с помощью верхнего прижима пружины, как показано на рисунках. При повороте по часовой стрелке выходное давление увеличивается, против часовой стрелки - уменьшается. Правильная регулировка давления должна выполняться при закрытой системе.

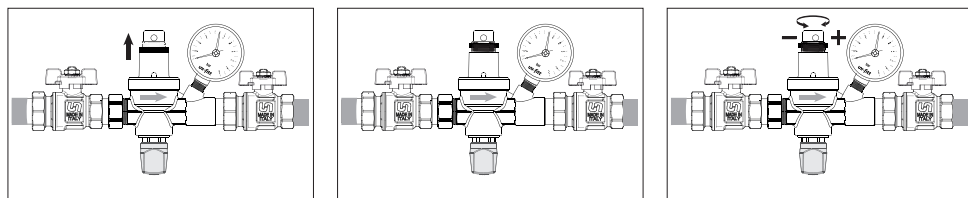

Как только достигается заданное давление системы, клапан автоматической подпитки закрывается; в дальнейшем, после подпитки системы, нет необходимости вручную закрывать стопорный кран.

Каждый раз, когда давление контура снижается ниже заданного значения, клапан подпитки автоматически восстанавливает давление, добавляя необходимое количество воды.

При необходимости или для тех. обслуживания можно перекрывать жидкость с помощью стопорного крана, повернув против часовой стрелки чёрную пластиковую ручку и клапан подпитки будет закрыт вручную.

6. Условия хранения и транспортировки

Изделия должны храниться в упаковке предприятия-изготовителя по условиям хранения 3 по ГОСТ 15150.

Транспортировка изделий должна осуществляться в соответствии с условиями 5 по ГОСТ 15150.

7. Утилизация

Утилизация изделия (переплавка, захоронение, перепродажа) производится в порядке, установленном Законами РФ от 22 августа 2004 г. № 122-ФЗ «Об охране атмосферного воздуха», от 10 января 2003 г. № 15-ФЗ «Об отходах производства и потребления», а также другими российскими и региональными нормами, актами, правилами, распоряжениями и пр., принятыми во исполнение указанных законов.