

**EACM-16 NB/N6\_V2**  
**EACM-18 NB/N6\_V2**

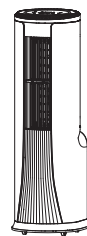

- 
- RU • Кондиционер мобильный  
• Инструкция по эксплуатации
- KZ • Мобильді кондиционер  
• Пайдалану жөніндегі нұсқаулық

## СОДЕРЖАНИЕ

1. ОБЩАЯ ИНФОРМАЦИЯ.....	3
2. ПРАВИЛА БЕЗОПАСНОСТИ.....	3
3. ОПИСАНИЕ КОНСТРУКЦИИ.....	4
4. ДОПОЛНИТЕЛЬНЫЕ ПРИНАДЛЕЖНОСТИ.....	4
5. ПАНЕЛЬ УПРАВЛЕНИЯ НА КОРПУСЕ ПРИБОРА.....	5
6. РЕЖИМЫ РАБОТЫ.....	6
7. ФУНКЦИИ ПУЛЬТА ДИСТАНЦИОННОГО УПРАВЛЕНИЯ.....	6
8. МОНТАЖ.....	7
9. ТЕХНИЧЕСКОЕ ОБСЛУЖИВАНИЕ.....	8
10. КОНСЕРВАЦИЯ ПЕРЕД ДЛИТЕЛЬНЫМ ХРАНЕНИЕМ ПРИБОРА.....	9
11. ТРАНСПОРТИРОВКА И ХРАНЕНИЕ.....	9
12. СРОК ЭКСПЛУАТАЦИИ.....	9
13. ГАРАНТИЯ.....	9
14. КОМПЛЕКТАЦИЯ.....	9
15. УТИЛИЗАЦИЯ.....	9
16. ДАТА ИЗГОТОВЛЕНИЯ.....	9
17. СЕРТИФИКАЦИЯ.....	10
18. ТЕХНИЧЕСКИЕ ХАРАКТЕРИСТИКИ.....	11
19. НЕИСПРАВНОСТИ И СПОСОБЫ ИХ УСТРАНЕНИЯ.....	11
20. ГАРАНТИЙНЫЙ ТАЛОН.....	22

## МЫ ДУМАЕМ О ВАС

Благодарим вас за приобретение прибора Electrolux. Вы выбрали изделие, за которым стоят десятилетия профессионального опыта и инноваций.

Уникальное и стильное, оно создавалось с заботой о вас. Поэтому когда бы вы ни воспользовались им, вы можете быть уверены: результаты всегда будут превосходными. Добро пожаловать в Electrolux!

## Общая информация

Мобильный кондиционер воздуха обеспечит вам и вашей семье комфорт в доме, квартире или офисе. Кондиционер легко перемещать из комнаты в комнату, а настройка параметров выполняется в считанные минуты.

Мобильный кондиционер воздуха EACM-NB/N6 оснащен автоматическим удалением конденсата, что является преимуществом по сравнению с моделями прошлых лет. Данные кондиционеры представляют собой многофункциональные приборы для воздухообмена и обработки воздуха, способные работать в следующих режимах: кондиционирование воздуха, осушение и вентиляция. В данной инструкции представлена важная информация по правильной эксплуатации и уходу за прибором. Перед началом использования прибора внимательно ознакомьтесь с инструкцией. При правильной эксплуатации и обслуживании прибор будет бесперебойно работать долгие годы.



Данное устройство  
заполнено  
хладагентом R290

### Внимание!

**Несоблюдение следующих условий безопасности может привести к удару электрическим током, возгоранию или увечьям.**

1. Вилка должна быть воткнута в исправную розетку с заземлением.
2. Не подключайте кондиционер к неисправной розетке. Не пользуйтесь переходниками и удлинителями.

**Перед началом использования:**

**Выберите подходящее место установки кондиционера с удобным подходом к розетке. Установите шланг для выброса теплого воздуха в окне с помощью оконного адаптера. Вставьте электрический кабель в заземленную розетку сети электропитания 220~240 В; 50 Гц.**

## Правила безопасности

1. Не подключайте кондиционер к неисправной розетке. Не пользуйтесь переходниками и удлинителями.
2. Не устанавливайте кондиционер в следующих местах:
  - вблизи источников тепла или обогревательных приборов;
  - вблизи открытого пламени;





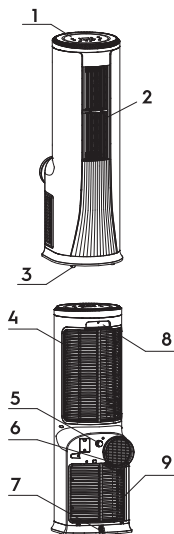

- в зонах, где возможно попадание брызг воды, масла и химически активных веществ на кондиционер;
  - в зонах воздействия прямых солнечных лучей;
  - вблизи ванных и душевых комнат или плавательных бассейнов;
3. Не просовывайте пальцы и другие посторонние предметы через воздуховыпускную решетку кондиционера.
  4. Для обеспечения надежной работы компрессора не наклоняйте кондиционер.
  5. Прежде чем приступить к чистке кондиционера, необходимо вынуть вилку из розетки.
  6. Не ставьте нагревательные приборы рядом с розеткой.
  7. Во избежание перегрева не закрывайте работающий кондиционер.
  8. Не эксплуатируйте кондиционер при поврежденном кабеле электропитания. По вопросу замены поврежденного кабеля обратитесь в сервисные центры.
  9. Используйте кондиционер строго по назначению, в соответствии с настоящим Руководством.
  10. Устанавливайте кондиционер только на ровном основании.
  11. Кондиционер должен всегда находиться в вертикальном положении, в том числе и во время транспортировки.
  12. Не допускайте попадания воды на контрольную панель прибора.
  13. Во избежание перегрева не накрывайте кондиционер во время работы.
  14. Не позволяйте детям играть с кондиционером.
  15. Не допускайте попадания каких-либо предметов в воздуховыпускную решетку кондиционера.
  16. Не садитесь на прибор и не ставьте на него никакие предметы.
  17. Не пытайтесь самостоятельно починить кондиционер, обратитесь в сервисную службу.
  18. Не тяните за сетевой шнур, не допускайте его нахождения вблизи источников тепла. Во избежание опасности перегрева сетевого шнура всегда полностью разматывайте его.
  19. Прибор не предназначен для использования лицами (включая детей) с пониженными физическими, сенсорными или умственными способностями или при отсутствии у них жизненного опыта или знаний, если они не находятся под присмотром или не инструктированы об использовании прибора лицом, ответственным за их безопасность.

## Описание конструкции

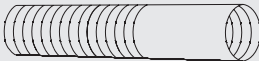

1. Панель управления.
2. Воздуховыпускное отверстие.
3. Шасси.
4. Верхняя воздухозаборная решетка.
5. Среднее дренажное отверстие.
6. Отверстие для отвода горячего воздуха.
7. Нижнее дренажное отверстие.
8. Ручка.
9. Нижняя воздухозаборная решетка.

## Дополнительные принадлежности

Внешний вид	Наименование	Количество
	Воздухоотвод	1
	Адаптер прибор – воздухоотвод	1
	Адаптер воздухоотвод – оконный переходник	1
	Пульт дистанционного управления	1
	Оконный переходник	1
	Дренажный шланг	1

Проверьте наличие дополнительных принадлежностей в упаковочной коробке согласно списку.  
Перед применением дополнительных принадлежностей внимательно изучите инструкцию по монтажу.



### Внимание!

Кондиционер оснащен автоматическим удалением конденсата. Также в кондиционере предусмотрен дополнительный слив конденсата при использовании в помещениях с высокой влажностью либо в случае непрерывной работы прибора при температуре выше 30 С. Конденсат

может скопиться в поддоне для сбора конденсата. Прибор отключится, на дисплее отобразится код ошибки FL. Отключите прибор, снимите заглушку с дренажного отверстия и слейте воду. После этого прибор возобновит работу в прежнем режиме.

## Панель управления на корпусе прибора

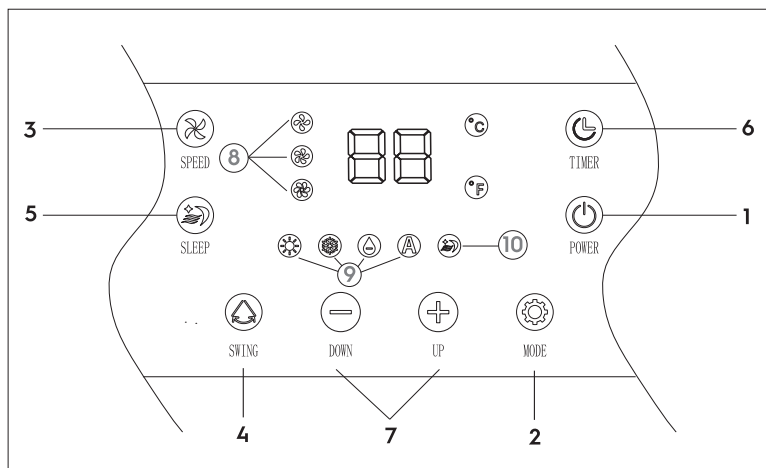

### Кнопки:

1. Нажмите, чтобы включить или выключить прибор. На дисплее во время включения отображается текущая комнатная температура, а прибор начинает работу в автоматическом режиме.

2. Выбор режима.  
Кнопка «Выбор режима» активирует четыре возможных режимов работы устройства: Охлаждение / Осушение / Вентиляция / Обогрев / Авто.



Настройки задаются при помощи кнопки «Выбор режима». Рядом с выбранным режимом загорится соответствующий индикатор.

3. Установка скорости воздушного потока. Можно выбрать одну из трех скоростей вращения вентилятора: низкую, среднюю или высокую. Рядом с выбранной скоростью загорится соответствующий индикатор.

4. Включение функции AUTO-SWING  
Чтобы добиться равномерного распределения воздушного потока, можно активизировать режим AUTO-SWING: жалюзи начнут плавно покачиваться. Нажимайте кнопку, чтобы переключать режимы покачивания (только горизонтальные жалюзи - только вертикальные жалюзи - вертикальные+горизонтальные жалюзи)

5. Ночной режим.  
Нажмите эту кнопку, чтобы активировать ночной режим, который будет активен в течение 6 часов, а затем вернется к ранее выбранному режиму. В ночном режиме кондиционер работает на минимальных оборотах, обеспечивая тихую работу прибора во время Вашего отдыха.  
В течение первых трех часов прибор будет плавно повышать температуру на 3 градуса (если до выбора ночного режима прибор работал на охлаждение), затем фиксированная температура будет сохраняться еще в течение 3-х часов.

6. Таймер.  
Нажмите кнопку Таймер. Индикатор работы таймера загорится на панели управления. Кнопками + / - выберите нужное количество часов:  
• до включения (когда прибор находится в режиме ожидания);  
• до выключения (когда прибор работает).

7. Установка температуры. Нажимая эти кнопки, устанавливаемая температура увеличивается или уменьшается на 1 °С. Возможный температурный режим — от 16 до 31 °С.  
Блокировка панели управления. Для блокировки/разблокировки кнопок панели управления нажмите одновременно и удерживайте кнопки уменьшения и увеличения .

**Индикаторы:**

- 8 – индикаторы скорости воздушного потока;
- 9 – индикаторы режима работы;
- 10 – индикатор режима SLEEP.

**Режимы работы****COOL. Режим охлаждения.**

1. Нажимайте кнопку выбора режимов пока не загорится индикатор режима Охлаждение.
2. Нажимайте кнопки  $\triangle$   $\nabla$ , чтобы выбрать нужную температуру.
3. Нажимайте кнопку  $\text{fan}$ , чтобы выбрать скорость работы вентилятора.

**DRY. Режим осушения.**

1. Нажимайте кнопку выбора режимов, пока не загорится индикатор режима Осушения.

**Примечание:**

**в данном режиме недоступна функция выбора температуры и скорости вентилятора.**

**FAN. Режим вентиляции.**

1. Нажимайте кнопку выбора режимов, пока не загорится индикатор режима вентиляции.
2. Нажимайте кнопку  $\text{fan}$ , чтобы выбрать скорость работы вентилятора.

**Примечание:**

**в данном режиме недоступна функция выбора температуры.**

**HEAT. Режим обогрева.**

1. Нажимайте кнопку выбора режимов, пока не загорится индикатор режима обогрева.
2. Нажимайте кнопки  $\triangle$   $\nabla$ , чтобы выбрать нужную температуру.
3. Нажимайте кнопку  $\text{fan}$ , чтобы выбрать скорость работы вентилятора.

**Автоматический режим работы**

В автоматическом режиме прибор автоматически подбирает режим работы - если температура воздуха в помещении равна 23 °C, прибор будет работать в режиме вентиляции, меняя температуру воздуха. Если температура выше 24 °C - автоматически включится режим охлаждения.

Если же температура в помещении ниже 22 °C, прибор перейдет в режим обогрева. Нажимайте кнопку выбора режима работы, пока не загорится индикатор AUTO MODE. Вы также можете выбрать необходимую скорость вентилятора в режиме AUTO.

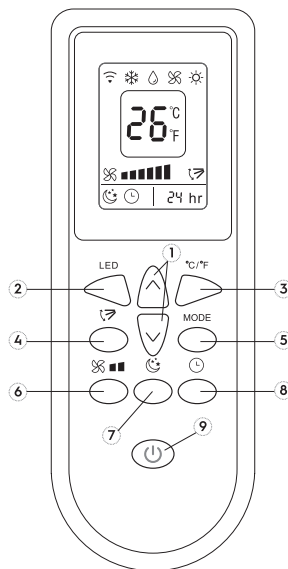
**Функции пульта дистанционного управления**

1. Увеличение/уменьшение температуры/ времени таймера.
2. Отключение LED подсветки.
3. Переключение шкалы Цельсий/Фаренгейт.
4. Активация функции SWING.
5. Выбор режима работы прибора: охлаждение/осушение/вентиляция/обогрев.
6. Выбор скорости воздушного потока.
7. Активация режима SLEEP.
8. Таймер.
9. Вкл./выкл.

1. **Кнопка включения/выключения кондиционера (ON/OFF).** Нажать для включения кондиционера, повторное нажатие выключает кондиционер.
2. **Кнопка изменения заданных значений температуры.** При нажатии на кнопку « $\triangle$ » значение установленной температуры увеличивается. Шаг регулировки 1 °C в диапазоне от +16 до +31 °C.

3. **Кнопка изменения заданных значений температуры.** При нажатии на кнопку «» значение установленной температуры уменьшается. Шаг регулировки 1 °С в диапазоне от +16 до +31 °С.
4. **Кнопка таймера (TIMER).** Нажмите кнопку «Timer», когда кондиционер находится в режиме ожидания (включен в сеть), чтобы выбрать количество часов до автоматического включения прибора. Когда прибор работает, нажмите кнопку «Timer», чтобы установить количество часов до автовыключения кондиционера.
5. **Кнопка ночного режима.** Данная кнопка используется для включения и выключения ночного режима. В ночном режиме кондиционер работает на минимальной скорости вращения вентилятора. При работе в режиме сна кондиционер через час увеличивает температуру на 1 °С, а через 2 часа на 2 °С, после чего температура поддерживается в течение следующих 6 часов. После этого кондиционер отключается. Для выключения режима еще раз нажмите кнопку (SLEEP). Ночной режим работает только в режиме ОХЛАЖДЕНИЕ (COOL).
6. **Кнопка выбора скорости воздушного потока.**  
Используйте эту кнопку для изменения режимов работы вентилятора, каждое нажатие изменяет режим работы в следующем порядке:  
НИЗКАЯ – СРЕДНЯЯ – ВЫСОКАЯ.
7. **Кнопка выбора режима работы.**  
Нажимайте кнопку для выбора одного из пяти возможных режимов работы: охлаждение/осушение/вентиляция/авто. На дисплее прибора загорится соответствующий индикатор.
8. **Кнопка переключения режима покачивания жалюзи.** Нажимайте данную кнопку для переключения режима автоматических жалюзи:
  - покачивание горизонтальных жалюзи;
  - покачивание вертикальных жалюзи;
  - покачивание вертикальных и горизонтальных жалюзи;
  - остановка жалюзи.



**Внимание!**  
Если между пультом и приемником инфракрасных сигналов на приборе находятся посторонние предметы, то кондиционер не будет при-

нимать сигналы пульта ДУ.

**Не допускайте попадания на пульт жидкости. Не оставляйте пульт в зоне воздействия высокой температуры и прямых солнечных лучей. Попадание прямых солнечных лучей на приемник сигналов ДУ может вызвать нарушения в работе кондиционера.**

**Не оставляйте пульт в зоне воздействия электромагнитного излучения, генерируемого другими домашними приборами.**

## Монтаж

### Временный монтаж кондиционера.

- Выберите подходящее место установки кондиционера с удобным подходом к розетке.
- Вставьте электрический кабель в заземленную розетку сети электропитания 220~240 В; 50 Гц.
- Включите кондиционер, нажав кнопку (1).



### Внимание!

Для установки кондиционера выберите просторное место со свободным доступом воздуха к агрегату. Расстояние от кондиционера до стен и других предметов должно быть не менее 50 сантиметров. Не устанавливайте агрегат в помещениях с высокой влажностью воздуха. Обеспечьте свободный доступ к розетке. Монтаж электрических проводов должен быть выполнен в соответствии с Правилами Устройства Электроустановок (ПУЭ).

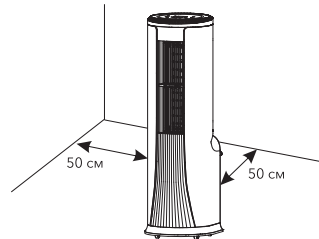

### Рекомендации по установке.

- Подсоедините шланг для выброса теплого воздуха к воздуховыпускной решетке.
- В режиме COOL/HEAT необходимо подсоединять шланг для выброса воздуха.
- Установите шланг для выброса воздуха в корпусе на задней стенке устройства.
- Поместите кондиционер у окна или остекленной двери.

- Настройте длину шланга таким образом, чтобы он доставал до окна.
- Закрепите конец шланга в отверстии в окне.
- Убедитесь, что шлангу для выброса воздуха ничего не мешает.

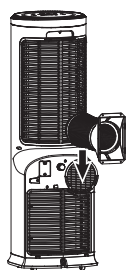
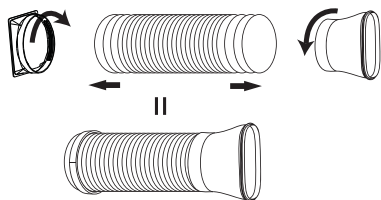

- Приоткройте окно или остекленную дверь и закрепите шланг выброса воздуха.

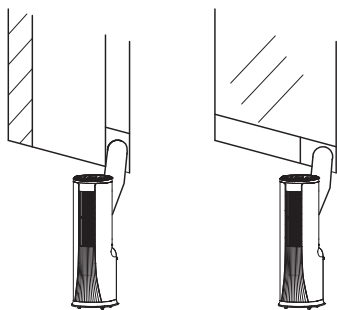

#### Внимание!

**Шланг для выброса теплого воздуха удлинять нельзя. Это может привести к поломке кондиционера.**

- В режиме осушения необходимо вставить дренажный шланг в среднее дренажное отверстие и поместить другой его конец в любую емкость для сбора жидкости.

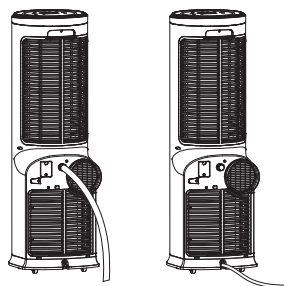

## Техническое обслуживание



#### Внимание!

**Перед началом любых работ необходимо вынуть вилку из розетки сети электропитания. При чистке кондиционера не пользуйтесь бензином, растворителями и другими химически активными веществами.**

**Во избежание поражения электрическим током не лейте воду на кондиционер из крана или шланга (см. рисунок далее).**

**Не эксплуатируйте кондиционер при поврежденном кабеле электропитания. По вопросу замены поврежденного кабеля обращайтесь в сервисный центр.**



#### Внимание!

**В данной серии кондиционеров присутствует функция автоматического испарения конденсата. Поддон для сбора конденсата может заполниться в случае, если прибор непрерывно работает больше 4-х часов при температуре в помещении выше 30 °С, либо в помещении с повышенным уровнем влажности.**

Если происходит заполнение поддона для сбора конденсата, на дисплее загорается символ FL, и кондиционер отключается.

- Отсоедините кондиционер от сети электропитания.
- Переместите кондиционер в такое место, где можно слить воду непосредственно на пол (в ванную или туалетную комнату и т.п.).
- Осторожно снимите резиновую заглушку с дренажного отверстия.

- Слейте воду из поддона и установите резиновую заглушку на дренажное отверстие.
- Нажмите кнопку включения/выключения. Кондиционер продолжит нормальную работу.
- Переместите кондиционер на место эксплуатации.
- При необходимости можно организовать непрерывный отвод конденсата из поддона кондиционера.
- Выключите кондиционер и отсоедините его от сети электропитания.
- Осторожно снимите резиновую заглушку с отверстия поддона для слива конденсата.
- Подсоедините шланг для слива конденсата к отверстию поддона для слива конденсата.
- Свободный конец шланга поместите над канализационным отверстием или опустите в специально подготовленную емкость.
- Нажмите кнопку включения/выключения.

#### Чистка поверхности кондиционера.

Для чистки корпуса кондиционера используйте мягкую влажную ткань, смоченную в чистой воде. Удалите остатки влаги сухой салфеткой.

#### Чистка фильтров.

Чтобы прибор работал эффективно, производите чистку воздушных фильтров каждые две недели. Откройте верхнюю и нижнюю воздухозаборные решетки и выньте фильтры. Пропылесосьте их. Если грязь осталась, помойте в теплой воде, просушите и вставьте на место.



#### Консервация перед длительным хранением прибора

1. Если прибор не будет долгое время эксплуатироваться, необходимо вытащить резиновую дренажную заглушку для того, чтобы слить воду.
2. Включить кондиционер в режиме вентиляции на несколько часов.
3. Необходимо извлечь батарейки из пульта дистанционного управления.
4. Произвести чистку воздушного фильтра.
5. Отсоединить шланг от кондиционера
6. Аккуратно свернуть шнур электропитания.

#### Транспортировка и хранение

Прибор должен храниться в упаковке изготовителя в закрытом помещении при температуре от + 4 до + 40 °С и относительной влажности до 85% при температуре 25 °С.

Транспортирование и хранение прибора должно соответствовать указаниям манипуляционных знаков на упаковке.

#### Срок эксплуатации

Срок эксплуатации прибора составляет 10 лет при условии соблюдения соответствующих правил по установке и эксплуатации.

#### Гарантия

Гарантия на прибор - 3 года. Гарантийное обслуживание кондиционера производится в соответствии с гарантийными обязательствами, перечисленными в гарантийном талоне.

#### Комплектация

- Кондиционер
- Комплект аксессуаров
- Инструкция
- Гарантийный талон

#### Утилизация

По окончании срока службы кондиционер следует утилизировать. Подробную информацию по утилизации кондиционера Вы можете получить у представителя местного органа власти.

#### Дата изготовления

Дата изготовления зашифрована в code-128 и указана на этикетке на приборе. Дата изготовления определяется следующим образом:

SN XXXXXXX XXXX XXXXXX XXXXX  
 | | | |  
 месяц и год производства



## Технические характеристики

Модель	EACM-16 NB/N6_V2	EACM-18 NB/N6_V2
Холодопроизводительность, BTU/h	16000	18000
Номинальная мощность (охлаждение/обогрев), Вт	1800/1500	2000/1800
Хладагент, г	R290/300	R290/310
Электропитание, ~В/Гц	220-240~/50	220-240~/50
Номинальный ток (охлаждение/обогрев), А	8/7,4	8,7/8
Производительность по воздуху, м³/ч	900	900
Уровень шума, дБА	52	52
Степень защиты	IPX0	IPX0
Класс электробезопасности	I	I
Рекомендуемая площадь помещения, м²	40	45
Класс энергоэффективности	A	A
Размеры прибора (Ш×В×Г), мм	385×1293×412	385×1293×412
Размеры упаковки (Ш×В×Г), мм	405×1350×472	405×1350×472
Вес (нетто/брутто), кг	40/44	44/48

## Неисправности и способы их устранения

Неисправность	Причина	Способ устранения
1. При нажатии кнопки «  » кондиционер не включается	Мигает красным цветом линия-индикатор на корпусе кондиционера, емкость для сбора конденсата переполнена Температура воздуха в помещении ниже заданной (в режиме охлаждения)	Слейте воду через дренажную заглушку Правильно задайте температуру
2. Кондиционер недостаточно охлаждает воздух	Открыты двери или окна В помещении находится мощный источник тепла Не подсоединен или заблокирован шланг выбросного воздуха Задана слишком высокая температура воздуха в помещении Воздушный фильтр забит пылью	Закройте двери и окна Удалите, если возможно, источник тепла из помещения Подсоедините шланг выбросного воздуха и убедитесь, что он функционирует нормально Правильно задайте температуру Очистите воздушный фильтр
3. Сильный шум или вибрация	Кондиционер установлен на наклонной или неровной поверхности	Установите кондиционер на ровную горизонтальную поверхность
4. При работе кондиционера слышен шум, похожий на журчание воды	Шум возникает при движении хладагента по трубам	Это нормальное явление

Если после всех попыток устранения неполадок проблема не решена, обратитесь в авторизованный сервисный центр в вашем регионе, либо к торговому представителю.

Код ошибки на дисплее	Описание	Действие
E2	Не работает датчик комнатной температуры	Обратитесь в сервисный центр
E5	Не работает датчик испарителя	Обратитесь в сервисный центр
FL	Емкость для сбора конденсата заполнена	Слейте воду из емкости для конденсата

**МАЗМҰНЫ**

1. ЖАЛПЫ АҚПАРАТ.....	13
2. ҚАУІПСІЗДІК ЕРЕЖЕЛЕРІ.....	13
3. КОНДИЦИОНЕР КОНСТРУКЦИЯСЫНЫҢ СИПАТТАМАСЫ.....	14
4. ҚОСЫМША КЕРЕК-ЖАРАҚТАР.....	14
5. АСПАП КОРПУСЫНДАҒЫ КОНДИЦИОНЕРДІ БАСҚАРУ ТАҚТАСЫ.....	15
6. ЖҰМЫС РЕЖИМДЕРІ.....	16
7. ҚАШЫҚТАН БАСҚАРУ ПУЛЬТІНІҢ ФУНКЦИЯЛАРЫ.....	16
8. ОРНАТУ.....	17
9. ТЕХНИКАЛЫҚ ҚЫЗМЕТ КӨРСЕТУ.....	18
10. АСПАПТЫ ҰЗАҚ САҚТАУ АЛДЫНДАҒЫ КОНСЕРВАЦИЯ.....	19
11. ТАСЫМАЛДАУ ЖӘНЕ САҚТАУ.....	19
12. ПАЙДАЛАНУ МЕРЗІМІ.....	19
13. КЕПІЛДІК.....	19
14. ЖИЫНТЫҚТАЛЫМЫ.....	19
15. КӘДЕГЕ ЖАРАТУ.....	19
16. ДАЙЫНДАЛҒАН КҮНІ.....	19
17. СЕРТИФИКАТТАУ.....	20
18. ТЕХНИКАЛЫҚ СИПАТТАМАЛАРЫ.....	21
19. АҚАУЛЫҚТАР ЖӘНЕ ОЛАРДЫ ЖОЮ ӘДІСТЕРІ.....	21
20. КЕПІЛДІК ТАЛОНЫ.....	26

## Жалпы ақпарат

Electrolux ауаның мобильді кондиционері сізге және жанұяңызға үйде, пәтерде немесе кеңседе жайлылықты қамтамасыз етеді. Кондиционерді бөлмеден бөлмеге жылжыту оңай, ал параметрлер баптамасы санаулы минут ішінде орындалады.

ЕАСМ-NB/N6 ауаның мобильді кондиционері конденсатты автоматты түрде кетіру жүйесімен жасақталған. Ол бұрынғы жылдардағы модельдермен салыстырғанда артықшылық болып табылады.

Бұл кондиционер ауа алмасуға және ауаны өңдеуге арналған көп функциялы аспап, ол келесі режимдерде жұмыс істей алады: салқындату, және желдету.

Бұл нұсқаулықта аспапты дұрыс пайдалану және күту бойынша маңызды ақпарат келтірілген. Аспапты пайдалануды бастамас бұрын нұсқаулықпен мұқият танысыңыз. Дұрыс пайдаланған және қызмет көрсеткен кезде аспап ұзақ уақыт бойы үздіксіз жұмыс істейді.



**Бұл құрылғы R290 салқындатқышымен толтырылған**

### Ескертпе!

**Келесі қауіпсіздік шарттарын сақтамау электр тогының соғуына, өртке немесе мертігуге әкелуі мүмкін**

1. Штепсель жұмыс істейтін жерге тұйықталған розеткаға жабыстырылуы керек.
2. Штепсель жұмыс істейтін жерге тұйықталған розеткаға жабыстырылуы керек. Ауыстырғыштарды және ұзартқыштарды пайдаланбаңыз.

**Пайдалануды бастамас бұрын:**

**Розеткаға ыңғайлы тәсілмен кондиционерді орнататын орынды таңдаңыз. Терезе адаптерін пайдаланып терезеге жылы ауа шығаратын шлангты орнатыңыз. Электр кабелін жерге қосылған қуат розеткасына салыңыз 220~240 В; 50 Гц.**

### Қауіпсіздік ережелері

1. Кондиционерді ақаулы розеткаға қоспаңыз. Ауыстырғыштарды және ұзартқыштарды пайдаланбаңыз.
2. Кондиционерді келесі жерлерде орнатпаңыз:
  - ашық жалынның қасында;
  - кондиционерге су, май және химиялық белсенді заттардың шашырандылары түсуі

мүмкін аймақтарда;

- тікелей күн сәулелерінің әсер ету аймақтарында;
  - жуынатын және душ бөлмелерінің немесе жүзу бассейндерінің қасында;
  - жылыжайларда.
3. Саусақтарыңызды және басқа бөтен заттарды кондиционердің ауа өткізгіш торына сұқпаңыз. Балаларға кондиционермен ойнауға жол бермеңіз.
  4. Компрессордың сенімді жұмыс істеуін қамтамасыз ету үшін кондиционерді еңкейтпеңіз.
  5. Кондиционерді тазалауға кіріспек бұрын, ашаны розеткадан суырыңыз.
  6. Қыздырғыш аспаптарды розетканың жанына қоймаңыз.
  7. Қызып кетпеуі үшін жұмыс істеп тұрған кондиционерді жаппаңыз.
  8. Электр қуаттау кәбілі зақымдалған болса, кондиционерді пайдаланбаңыз. Зақымдалған кәбілді ауыстыру мәселесі бойынша сервистік орталықтарға жүгініңіз.
  9. Кондиционерді осы Басшылыққа сәйкес, қатаң түрде мақсаты бойынша пайдаланыңыз.
  10. Кондиционерді тек тегіс негізге орнатыңыз.
  11. Кондиционер әрқашан тік күйінде болуы тиіс, оның ішінде тасымалдау кезінде.
  12. Аспаптың басқару тақтасына су түсуіне жол бермеңіз.
  13. Қызып кетуіне жол бермеу үшін жұмыс істеп тұрғанда кондиционерді жаппаңыз.
  14. Балаларға кондиционермен ойнауға жол бермеңіз.
  15. Кондиционердің ауа шығаратын торына қандай да бір заттардың түсуіне жол бермеңіз.
  16. Аспаптың үстіне отырмаңыз және оның үстіне ешқандай заттар қоймаңыз.
  17. Кондиционерді өз бетіңізше жөндеуге тырыспаңыз, сервистік қызметке жүгініңіз.
  18. Желілік баусымды тартпаңыз, оның жылу көздерінен маңында болуына жол бермеңіз. Желілік баусымның қызып кету қаупіне жол бермеу үшін оны әрқашан толықтай тарқатыңыз.
  19. Аспап физикалық, сенсорлық немесе ақыл-ой қабілеттері төмен адамдардың (балаларды қоса алғанда) пайдалануына немесе өмірлік тәжірибесі немесе білімі болмаған кезде, егер олар бақылауда болмаса немесе олардың қауіпсіздігіне жауапты адамның аспапты пайдалануы туралы нұсқау берілмесе, пайдалануға арналмаған. Аспаппен ойын ойнауға жол бермеу үшін балалар бақылауда болуы керек.

## Кондиционер конструкциясының сипаттамасы

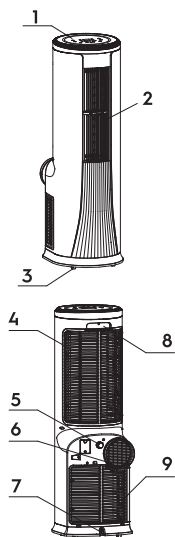

1. Басқару тақтасы.
2. Ауа шығысы.
3. Шасси.
4. Жоғарғы ауа қабылдау торы.
5. Орташа дренаждық тесік.
6. Ыстық ауаны ағызуға арналған тесік.
7. Төменгі дренаждық тесік.
8. Қалам.
9. Төменгі ауа қабылдау торы.

## Қосымша керек-жарақтар

Сыртқы түрі	Атауы	Саны
	Ауа ағыны	1
	Адаптер аспап-ауа шығару	1
	Ауа өткізгіш адаптері-терезе адаптері	1
	Қашықтан басқару пульті	1
	Терезелік ауыстырғыш	1
	Терезелік ауыстырғыш	1

Тізімге сәйкес орау қорабында қосымша керек-жарақтарды тексеріңіз.  
Қосымша керек-жарақтарды қолданар алдында орнату нұсқауларын мұқият оқып шығыңыз..



### Ескертпе!



Кондиционер конденсатты автоматты түрде шығарумен жабдықталған. Сондай-ақ, кондиционерде ылғалдылығы жоғары бөлмелерде қолданған кезде немесе құрылғы 30 С-тан жоғары температурада үздіксіз жұмыс істеген жағдайда конденсатты қосымша ағызу

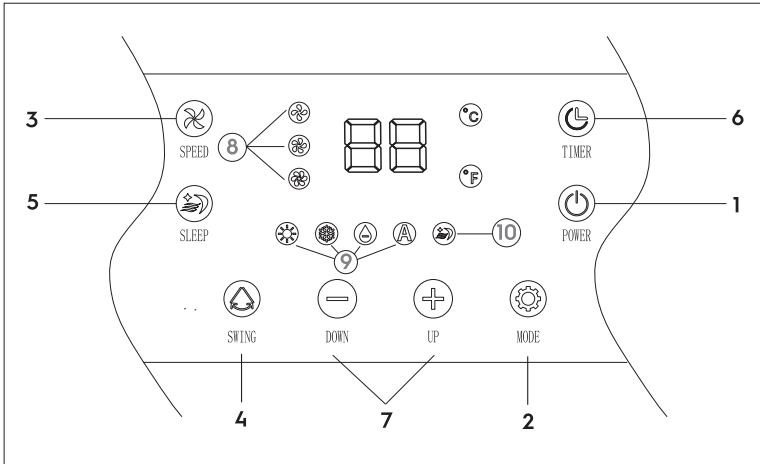

қарастырылған. Конденсат жинау науасында конденсат жиналуы мүмкін. Құрылғы өшеді, дисплейде E4 қате коды көрсетіледі. Құрылғыны ажыратыңыз, штепсельді дренаждық тесіктен алыңыз және ағызыңыз. Осыдан кейін құрылғы бұрынғы режимде жұмысын жалғастырады.

Аспап корпусындағы кондиционерді басқару тақтасы





**Түймелер:**

-  Құрылғыны қосу немесе өшіру үшін басыңыз. Дисплей қосу кезінде бөлменің ағымдағы температурасын көрсетеді және құрылғы автоматты түрде жұмыс істей бастайды.
-  Режимді таңдау.  
 "Режимді таңдау" түймесі құрылғының төрт мүмкін жұмыс режимін іске қосады: Салқындату/Құрғату/Желдету/Жылыту/Авто.  

Параметрлер "Режимді таңдау" батырмасы арқылы орнатылады. Таңдалған режимнің жанында тиісті шам жанады.
-  Ауа ағынының жылдамдығын орнату. Желдеткіштің үш жылдамдығының бірін таңдауға болады: төмен, орташа немесе жоғары. Таңдалған жылдамдықтың жанында тиісті шам жанады.
-  AUTO-SWING функциясын қосу  
 Ауа ағынының біркелкі таралуына қол жеткізу үшін AUTO-SWING режимін іске қосуға болады-жалюзи тегіс тербеле бастайды. Айналу режимдерін ауыстыру үшін түймені басыңыз (тек көлденең перделер - тек тік перделер - тік+көлденең перделер)
-  Түнгі режим.  
 Түнгі режимді іске қосу үшін осы түймені

басыңыз, ол 6 сағат бойы белсенді болады, содан кейін бұрын таңдалған режимге оралады. Түнгі режимде кондиционер минималды айналымдарда жұмыс істейді, бұл сіздің демалу кезінде құрылғының тыныш жұмысын қамтамасыз етеді. Алғашқы үш сағат ішінде құрылғы температураны 3 градусқа біртіндеп көтереді (егер түнгі режимді таңдағанға дейін құрылғы салқындату үшін жұмыс істесе), содан кейін тұрақты температура тағы 3 сағат сақталады.

-  Таймер.  
 Таймер түймесін басыңыз. Таймердің жұмыс шамы басқару тақтасында жанады. + / – Түймелері арқылы қажетті сағат санын таңдаңыз:
  - қосылғанға дейін (құрылғы күту режимінде болғанда);
  - өшірілгенге дейін (құрылғы жұмыс істеп тұрған кезде).
-  Температураны орнату.  
 Осы түймелерді басу арқылы орнатылған температура 1 градусқа жоғарылайды немесе төмендейді. Мүмкін температура режимі 15 – тен 31 градус С. Дейін басқару панелін құлыптау. Басқару тақтасының түймелерін құлыптау/ құлыптан босату үшін кішірейту және үлкейту түймелерін бір уақытта басып тұрыңыз  .

**Индикаторлар:**

- 8 – ауа ағынының жылдамдық көрсеткіштері;
- 9 – жұмыс режимінің индикаторлары;
- 10 – ұйқы режимінің индикаторы.

**Жұмыс режимдері****COOL. Салқындату режимі.**

1. Режимді таңдау түймесін басыңыз салқындату режимінің шамы жанғанша.
2. Түймелерді басыңыз  $\triangle$   $\nabla$  қажетті температураны таңдау үшін.
3. Түймесін басыңыз  желдеткіштің жылдамдығын таңдау үшін.

**DRY. Құрғату режимі.**

1. Режимді таңдау түймесін басыңыз құрғату режимі шамы жанғанша.
2. Түймелерді басыңыз  $\triangle$   $\nabla$  қажетті температураны таңдау үшін.

**Ескерту:**

**бұл режимде желдеткіштің температурасы мен жылдамдығын таңдау мүмкіндігі жоқ.**

**FAN. Желдету режимі.**

1. Дисплейде FAN индикаторы пайда болғанша режимді таңдау түймесін басыңыз.
2. Желдеткіштің жылдамдығын таңдау үшін түймені басыңыз  желдеткіштің жылдамдығын таңдау үшін.

**Ескерту:**

**бұл режимде температураны таңдау мүмкіндігі жоқ.**

**HEAT. Жылыту режимі..**

1. Қыздыру режимінің индикаторы жанғанша режим таңдайды-егер бөлмедегі ауа температурасы 23 °C болса, құрылғы ауа температурасын өзгерте отырып, желдету режимінде жұмыс істейді.
2. Қажетті температураны таңдау үшін  $\triangle$   $\nabla$
3. Желдеткіш жылдамдығын таңдау үшін  түймесін басыңыз.

**Автоматты жұмыс режимі**

Автоматты режимде құрылғы жұмыс режимін автоматты түрде таңдайды-егер бөлмедегі ауа температурасы 23 °C болса, құрылғы ауа температурасын өзгерте отырып, желдету режимінде жұмыс істейді. Егер температура 24 °C-тан жоғары болса,

салқындату режимі автоматты түрде қосылады. Егер бөлмедегі температура 22 °C-тан төмен болса, құрылғы күту режиміне ауысады. AUTO MODE шамы жанғанша жұмыс режимін таңдау түймесін басыңыз. Сондай-ақ, AUTO режимінде қажетті желдеткіш жылдамдығын таңдауға болады.

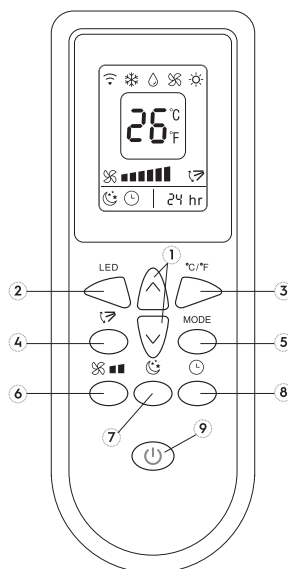
**Қашықтан басқару пультінің функциялары**

1. Таймер температурасының/уақытының жоғарылауы/төмендеуі.
2. Жарықдиодты жарықтандыруды өшіру.
3. Цельсий / Фаренгейт шкаласын ауыстыру.
4. SWING функциясын іске қосу.
5. Құрылғының жұмыс режимін таңдау: салқындату/құрғату/желдету.
6. Ауа ағынының жылдамдығын таңдау.
7. Ұйқы режимін іске қосу.
8. Таймер.
9. Қосулы/өшіру.

1. **Кондиционерді қосу/өшіру түймесі (ON/OFF).** Басыңыз кондиционерді қосу үшін, қайта басу кондиционерді өшіреді.
2. **Берілген температура мәндерін өзгерту түймесі.** Түймені басқан кезде орнатылған « $\triangle$ » температураның мәні артады. Реттеу қадамы +16-тен +31 °C-қа дейінгі диапазонда 1 °C.

3. **Берілген температура мәндерін өзгерту түймесі.** Батырмасын басқан кезде «▽» орнатылған температураның мәні төмендейді. Реттеу қадамы +16-тен +31 °С-қа дейінгі диапазонда 1 °С.
4. **Таймер түймесі (TIMER).** Түймені басыңыз «Timer» кондиционер күту режимінде болғанда (желіге қосылған) құрылғыны автоматты түрде қосқанға дейін сағат санын таңдау үшін. Құрылғы жұмыс істеп тұрған кезде, кондиционер автоматты түрде сөнгенге дейін сағат санын орнату үшін "таймер" түймесін басыңыз.
5. **Түнгі режим түймесі.** Бұл батырма түнгі режимді қосу және өшіру үшін қолданылады. Түнгі режимде кондиционер желдеткіштің минималды жылдамдығымен жұмыс істейді. Ұйқы режимінде жұмыс істегенде, кондиционер бір сағаттан кейін температураны 1 °С-қа, ал 2 сағаттан кейін 2 °С-қа арттырады, содан кейін температура келесі 6 сағат ішінде сақталады. Осыдан кейін кондиционер өшеді. Режимді өшіру үшін (SLEEP) түймесін қайтадан басыңыз. Түнгі режим тек салқындату режимінде жұмыс істейді (COOL).
6. **Ауа ағынының жылдамдығын таңдау түймесі.**  
Желдеткіш режимдерін өзгерту үшін осы батырманы пайдаланыңыз, әр басу жұмыс режимін келесі ретпен өзгертеді: ТӨМЕН – ОРТАША – ЖОҒАРЫ
7. **Жұмыс режимін таңдау түймесі.** Мүмкін болатын бес жұмыс режимінің бірін таңдау үшін түймені басыңыз салқындату/жылыту/құрғату/ желдету/авто. Құрылғының дисплейінде тиісті индикатор жанады.
8. **Жалюзи тербеліс режимін ауыстыру түймесі.** Автоматты жалюзи режимін ауыстыру үшін осы батырманы басыңыз:
  - көлденең перделерді шайқау;
  - тік перделерді шайқау;
  - тік және көлденең перделерді шайқау;
  - жалюзи орнату.



#### Назар аударыңыз!

Егер пульт пен инфрақызыл сигналдарды қабылдағыш арасында ішкі блокта бөтен заттар болса, кондиционер ҚБ пультінің сигналдарын қабылдамайды. Пультке сұйықтықтың түсуіне жол бермеңіз. Пультті жоғары тем-

пература және тікелей күн сәулелері әсерінің аймағында қалдырмаңыз. ҚБ сигналдарын қабылдағышқа тікелей күн сәулелерінің түсуі кондиционер жұмысында бұзылыстар тудыруы мүмкін. Пультті басқа үйдегі аспаптар өндіретін электрмагниттік сәулеленудің әсер ету аймағында қалдырмаңыз.

## Орнату

### Уақытша монтаж.

- Кондиционерді орнатудың розеткаға ыңғайлы жетеберісі бар қолайлы орнын таңдаңыз.
- Электр кабелін 220~240В жерге тұйықталған қуат розеткасына салыңыз; 50Гц.
- (1) түймесін басу арқылы кондиционерді қосыңыз.



### Назар аударыңыз!

Кондиционерді орнату үшін агрегатқа ауа еркін жету үшін кең жерді таңдаңыз. Кондиционерден қабырғаларға және басқа заттарға

дейінгі қашықтық кемінде 50 см болу керек. Агрегатты ауа ылғалдығы жоғары үй-жайларда орнатпаңыз. Розеткаға еркін жетуді қамтамасыз етіңіз. Электр сымдар монтажі Электр қондырғыларын орнату ережелеріне (ЭҚОЕ) сәйкес орындалуы тиіс.

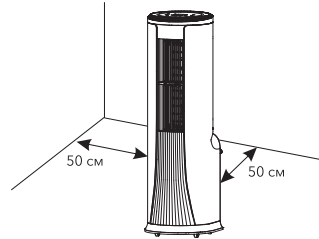

### Орнату бойынша ұсыныстар.

- Жылы ауа шығаратын шлангты ауа шығаратын торға қосыңыз.
- COOL/HEAT режимінде ауаны шығару үшін шлангты қосу керек.
- Құрылғының артқы қабырғасындағы қорпуста ауа шығаратын шлангты орнатыңыз.
- Кондиционерді терезеге немесе әйнектелген есікке қойыңыз.
- Шлангтың ұзындығын терезеге жеткізетіндей етіп реттеңіз.

- Шлангтың ұшын терезедегі тесікке бекітіңіз.
- Ауаны шығаратын шлангтың ештеңеге кедергі келтірмейтініне көз жеткізіңіз.

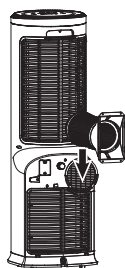
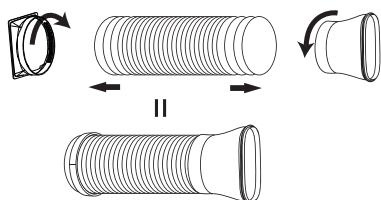

- Терезені немесе әйнектелген есікті сәл ашып, ауа шығаратын шлангты бекітіңіз.

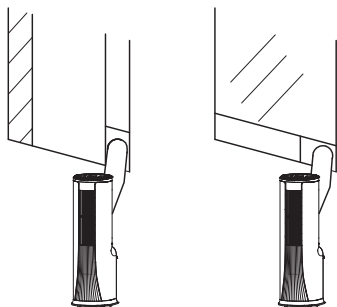

#### Ескертпе!

**Жылы ауаны шығаруға арналған шлангты ұзартуға болмайды. Бұл кондиционердің бұзылуына әкелуі мүмкін.**

- Дренаж режимінде дренаждық шлангты орташа дренаждық тесікке салып, оның екінші ұшын кез-келген сұйықтық жинайтын ыдысқа салу керек.

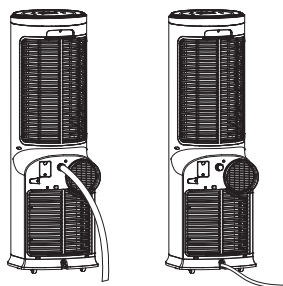

#### Техникалық қызмет көрсету



#### Назар аударыңыз!

Кез келген жұмыстар басталар алдында электр қуаттау желісінің розеткасынан ашаны суырыңыз. Кондиционерді тазалау кезінде бензинді, еріткіштерді және басқа да химиялық белсенді заттарды қолданбаңыз. Электр тогы соғуға жол бермеу үшін кондиционерге краннан немесе шлангтен су құймаңыз. Электр қуаттау кәбілі зақымдалған болса, кондиционерді пайдаланбаңыз. Зақымдалған кәбілді ауыстыру мәселесі бойынша сервистік орталыққа жүгініңіз.



#### Назар аударыңыз!

Кондиционерлердің осы сериясында конденсаттың автоматты түрде булану функциясы бар. Кондиционерлердің осы сериясында конденсаттың автоматты түрде булану функциясы бар. Конденсатты жинауға арналған науа, Егер құрылғы 30 °C жоғары бөлме температурасында немесе ылғалдылық деңгейі жоғары бөлмеде 4 сағаттан артық үздіксіз жұмыс істесе, толтырылуы мүмкін.

Егер конденсатты жинау түпқоймасы толып кетсе, дисплейде FL әріптері жанады және кондиционер өшеді.

- Кондиционерді өшіріп, оны электр қуаттау желісінен ажыратыңыз.
- Кондиционерді суды тікелей еденге ағызуға болатын жерге орнатыңыз (жуыну бөлмесіне немесе дәретханаға және т.б.).

- Конденсатты ағызуға арналған түпқойманың саңылауынан резеңке бітемесін ақырын шешіп алыңыз.
- Түпқоймадан суды төгіп, резеңке бітемені орнына салыңыз.
- Қосу/өшіру батырмасын басыңыз. Кондиционер қалыпты жұмысын жалғастырады.
- Кондиционерді пайдалану орнына жылжытыңыз.
- Қажет болса кондиционердің түпқоймасынан конденсаттың үздіксіз шығарылуын ұйымдастыруға болады.
- Кондиционерді өшіріп, оны электр қуаттау желісінен ажыратыңыз.
- Конденсатты ағызуға арналған түпқойманың саңылауынан резеңке бітемесін ақырын шешіп алыңыз.
- Конденсатты ағызуға арналған түпқойманың саңылауына дренаждық шлангты жалғаңыз.
- Шлангтың бос ұшын арнайы дайындалған ыдысқа салыңыз.
- Қосу/өшіру батырмасын басыңыз.

**Кондиционердің бетін тазалау**

Кондиционердің корпусын тазалау үшін таза суға малынған жұмсақ, дымқыл шүберекті қолданыңыз. Ылғалдың қалдықтарын құрғақ сулықпен кетіріңіз.

**Сүзгілерді тазалау**

Аспап тиімді жұмыс істеуі үшін үнемі сүзгілерді тазалап отыру керек. Сүзгіні суретте көрсетілгендей алып шығыңыз. Сүзгіні шаңсорғышпен тазалаңыз, егер ластану қалып қойса, сүзгіні жылы суда жуып жіберіңіз. Оны аз уақытқа суға жібітіп, артынан ағын судың астында жуып, кептіріңіз. Аспаптың барынша тиімді жұмыс істеуі үшін аптасына кемінде бір рет сүзгілерді тазалау ұсынылады.



**Аспапты ұзақ сақтау алдындағы консервация**

1. Егер аспап ұзақ уақыт бойы пайдаланылмайтын болса, суды ағызу үшін резеңке дренаждық бітемені суырып алу керек.
2. Кондиционерді бірнеше сағатқа желдету режимінде қосыңыз.

3. Қашықтан басқару пультінен батареяларды алып шығу керек.
4. Ауа сүзгісін тазалау керек.
5. Кондиционерден шлангты ажыратыңыз.
6. Электр қуаттау баусымын ұқыптап ораңыз.

**Тасымалдау және сақтау**

Аспап дайындаушының қаптамасында жабық үй-жайда + 4 бастап + 40 °C дейін температурада және 85% дейін салыстырмалы ылғалдылықта 25 °C температурада сақталуы керек. Аспапты тасымалдау және сақтау қаптамадағы манипуляциялық белгілердің нұсқауларына сәйкес келуі керек.

**Пайдалану мерзімі**

Орнату және пайдалану жөніндегі тиісті ережелер сақталған жағдайда аспаптың пайдалану мерзімі 10 жылды құрайды.

**Кепілдік**

Аспаптың кепілдік мерзімі - 3 жыл. Кепілдік қызмет көрсету кепілдік талонында көрсетілген кепілдік міндеттемелеріне сәйкес жүргізіледі.

**Жиынтықталымы**

- Кондиционер
- Аксессуарлар жиынтығы
- Пайдалану жөніндегі нұсқаулық
- Кепілдік талоны

**Кәдеге жарату**

Қызмет мерзімі аяқталғаннан кейін кондиционерді кәдеге жарату керек. Кондиционерді кәдеге жарату туралы толық ақпаратты жергілікті билік өкілінен алуға болады.

**Дайындалған күні**

Дайындалған күні code-128 ішіне шифрланған. Дайындалған күні келесідей анықталады:

**SN XXXXXXX XXXX XXXXXXX XXXXX**

өндіріс айы және жылы



## Техникалық сипаттамалары

Үлгі	EACM-16 NB/N6_V2	EACM-18 NB/N6_V2
Суық өнімділігі (салқындату), BTU/h	16000	18000
Номиналды қуаты (салқындату/жылыту), Вт	1800/1500	2000/1800
Тоңазытқыш агент (фреон), г	R290/300	R290/310
Электр қуаттау, ~В/Гц	220-240~/50	220-240~/50
Номиналды ток (салқындату/жылыту), А	8/7,4	8,7/8
Ауа бойынша өнімділігі, м³/сағ	900	900
Шу деңгейі, дБА	52	52
Қорғау дәрежесі	IPX0	IPX0
Электр қорғау класы	I	I
Үй-жайдың ұсынылатын ауданы, м²	40	45
Энергия тиімділігі класы	A	A
Габариттері (ЕхБхТ), мм	385×1293×412	385×1293×412
Қаптамадағы габариттері (ЕхБхТ), мм	405×1350×472	405×1350×472
Салмағы (нетто/брутто), кг	40/44	44/48

## Ақаулықтар және оларды жою әдістері

Ақаулық	Себебі	Жою тәсілі
1. «○» батырмасын басқан кезде кондиционер қосылмайды	Кондиционер корпусындағы индикатор сызығы қызыл түспен жыпылықтайды, конденсатты жинауға арналған сыйымдылық толып кетеді Үй-жайдағы ауа температурасы берілгеннен төмен (салқындату режимінде)	Дренаждық бітеме арқылы суды төгіңіз Температураны дұрыс белгілеңіз
2. Кондиционер ауаны жеткіліксіз салқындатады	Есіктер немесе терезелер ашық Үй-жайда жылудың күшті көзі бар Шығарынды ауа шлангы жалғанбаған немесе бұғатталған Үй-жайда ауаның тым жоғары температурасы белгіленген. Ауа сүзгісі шаңмен бітелген	Есіктерді немесе терезелерді жабыңыз Егер мүмкін болса, үй-жайдан жылу көзін алыстаңыз Шығарынды ауа шлангын жалғаңыз және ол қалыпты жұмыс істейтініне көз жеткізіңіз Температураны дұрыс белгілеңіз. Ауа сүзгісін тазалаңыз
3. Қатты шу немесе діріл	Шу тоңазытқыш агенттің құбырлар бойымен жылжуы кезінде пайда болады	Бұл қалыпты жағдай
4. Кондиционер жұмыс істеп тұрғанда су сылдырына ұқсас шу естіледі	Шу тоңазытқыш агенттің құбырлар бойымен жылжуы кезінде пайда болады	Бұл қалыпты жағдай

Егер ақаулықтарды жоюға тырысқаннан кейін мәселе шешілмесе, аймағыңыздағы авторландырылған сервистік орталыққа немесе сауда өкіліне хабарласыңыз.

Ақаулық	Себебі	Жою тәсілі
E2	Бөлме температурасы датчигі жұмыс істемейді	Сервистік орталыққа жүгініңіз
E5	Буландырығыш датчигі жұмыс істемейді	Сервистік орталыққа жүгініңіз
FL	Конденсат жинау ыдысы толып кеткен	Конденсатқа арналған ыдыстан суды төгіңіз