

RUF

Каталог горелок RUF

**Дутьевые горелки для котлов отопления и
промышленного оборудования**



ДИЗЕЛЬНЫЕ ГОРЕЛКИ



СЕРИЯ 40

40 G G5 - G10 - G20	28–213 кВт	Одноступенчатые	стр. 6
------------------------	------------	-----------------	--------

СЕРИЯ RL

RL/1 RL 34/1 MZ	107–398 кВт	Одноступенчатые	стр. 10
--------------------	-------------	-----------------	---------

RL RL 34 MZ - 44 MZ - 50 MZ RL 70 MZ - 100 MZ - 130 MZ RL 190 MZ - 250 MZ	107–2 700 кВт	Двухступенчатые	стр. 13
--	---------------	-----------------	---------

СЕРИЯ RL/M

RL/M RL 34/M MZ - RL 44/M MZ RL 50/M MZ - RL 70/M MZ RL 100/M MZ - RL 130/M MZ RL 190/M MZ - RL 250/M MZ	97–2 700 кВт	Модуляционные	стр. 18
--	--------------	---------------	---------

СЕРИЯ GULLIVER

GULLIVER RG RG2 - RG3 - RG4S - RG5S	15–309,5 кВт	Одноступенчатые	стр. 22
--	--------------	-----------------	---------

GULLIVER RGD RG3D - RG4D - RG5D	17–296 кВт	Двухступенчатые	стр. 25
------------------------------------	------------	-----------------	---------

ГАЗОВЫЕ ГОРЕЛКИ



СЕРИЯ 40

40 GSD

GS5D - GS10D - GS20D

22–194 кВт

Двухступенчатые

стр. 28

40 GS/M

GS5/M - GS10/M - GS20/M

22–194 кВт

Модуляционные

стр. 30

40 FS

FS5 - FS10 - FS20

23–232 кВт

Одноступенчатые

стр. 32

СЕРИЯ GULLIVER

GULLIVER RS

RS5

160–330 кВт

Одноступенчатые

стр. 35

СЕРИЯ RS

RS/1

RS 34/1 MZ - 44/1 MZ

70–550 кВт

Одноступенчатые

стр. 38

RS

RS 34 MZ - 44 MZ - 50 MZ
RS 70 MZ - 100 MZ - 130 MZ
RS 150 MZ - 190 MZ - 250 MZ

70–2 650 кВт

Двухступенчатые

стр. 41

RS/M

RS 34/M MZ - 44/M MZ - 50/M MZ
RS 70/M MZ - 100/M MZ - 130/M MZ
RS 150/M MZ - 190/M MZ - 250/M MZ

70–2 650 кВт

Модуляционные

стр. 46

RS/E-EV MZ

RS 34/E MZ - 44/E MZ - 50/E MZ
RS 70/E MZ - 100/E MZ - 130/E MZ
RS 190/E MZ - 250/E MZ

70–2 650 кВт

Модуляционные

стр. 50

RS 310 - 1200/M

RS 310/M - 410/M - 510/M - 610/M
RS 810/M - 1000/M - 1200/M

400–11 100 кВт

Модуляционные

стр. 54

RS 310-610/E-EV MZ

RS 310/E-EV MZ - 410/E-EV MZ
RS 510/E-EV MZ - 610/E-EV MZ

600–6 300 кВт

Модуляционные

стр. 58

RS 1000-1200/E-/EV

RS 1000/E-/EV - 1200/E-/EV

1 100–11 100 кВт

Модуляционные

стр. 61

ДВУХТОПЛИВНЫЕ ГОРЕЛКИ

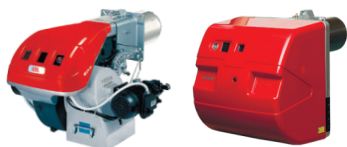

СЕРИЯ RLS

RLS RLS 28 - 38 - 50 - 70 - 100 - 130	163–1 395 кВт	Двухступенчатые	стр. 64
RLS/M MZ RLS 190/M MZ - 250/M MZ	1100–2 460 кВт	Модуляционные	стр. 67

ОДНОСТУПЕНЧАТЫЕ ДИЗЕЛЬНЫЕ ГОРЕЛКИ

СЕРИЯ 40 G

Серия одноступенчатых дизельных горелок RUF 40 G включает в себя полный ассортимент горелок, разработанных для любых применений в системах отопления домов и в промышленности. В серию RUF 40 G входят три модели мощностью от 28 до 213 кВт.

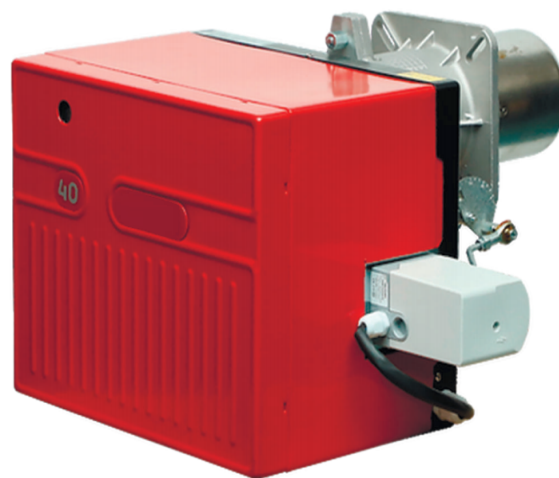

G5	28,0 - 60,0 кВт
G10	54,0 - 120,0 кВт
G20	95,0 - 213,0 кВт

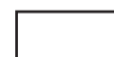
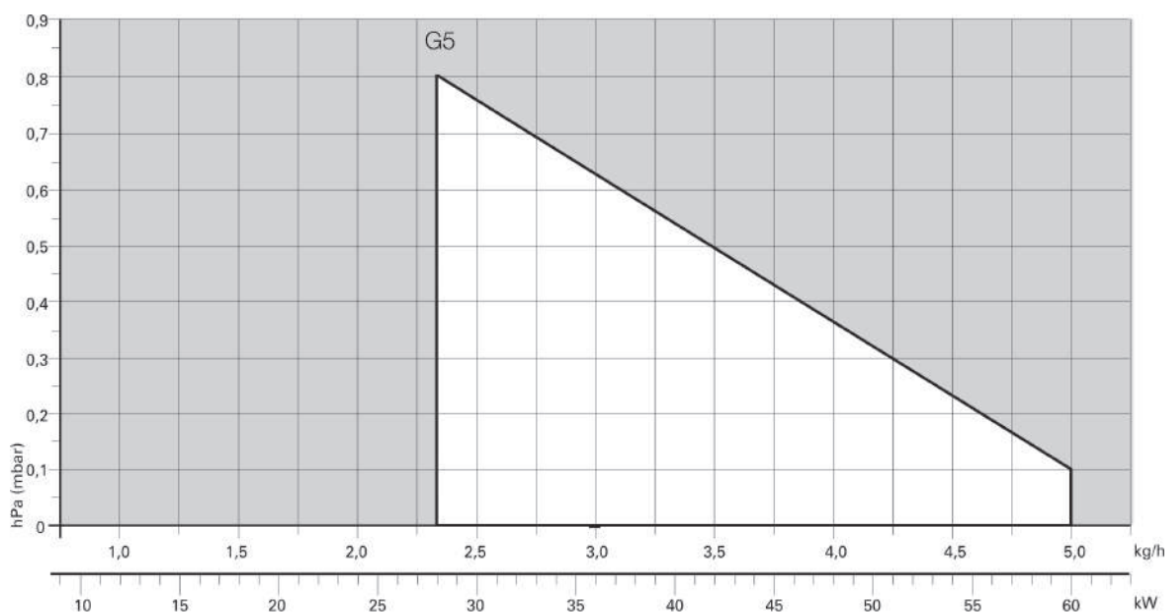

Полезная рабочая область для выбора горелки

Условия испытаний в соответствии с EN267
Температура: 20 °C
Давление: 1013,5 мбар
Высота: 0 м над уровнем моря

ОДНОСТУПЕНЧАТЫЕ ДИЗЕЛЬНЫЕ ГОРЕЛКИ СЕРИЯ 40 G

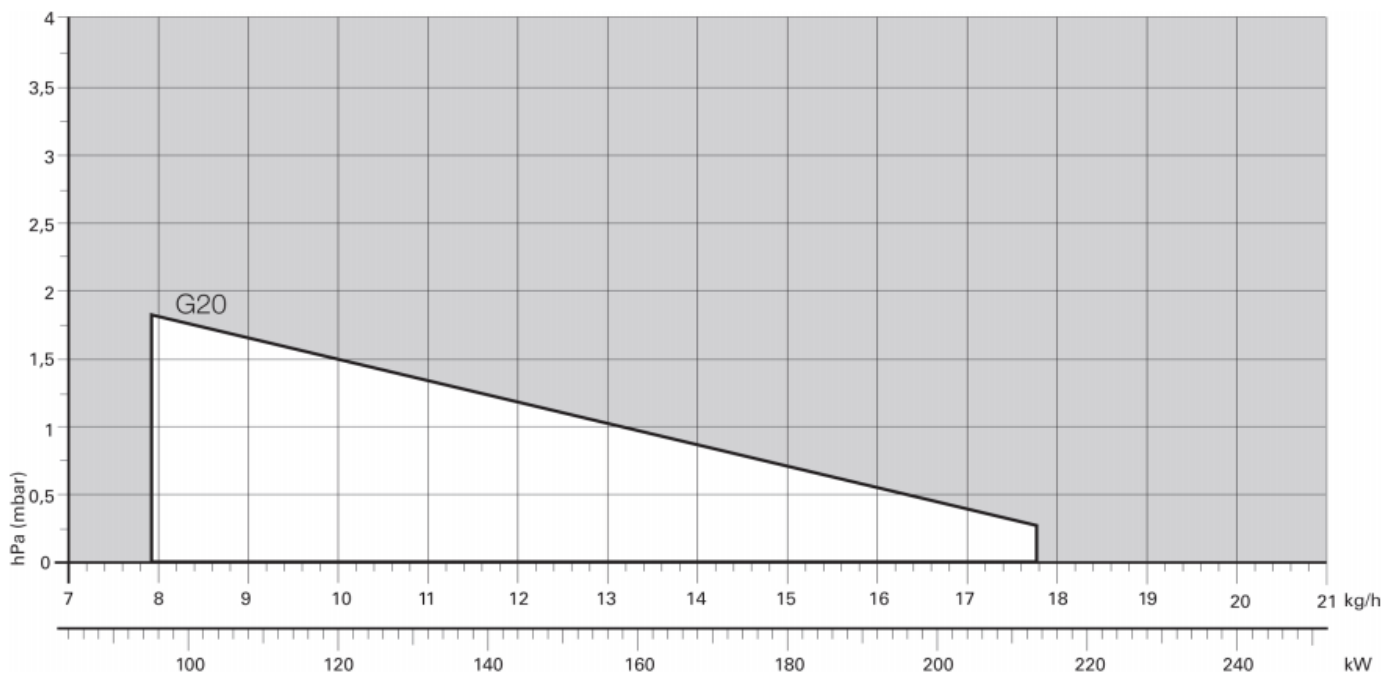
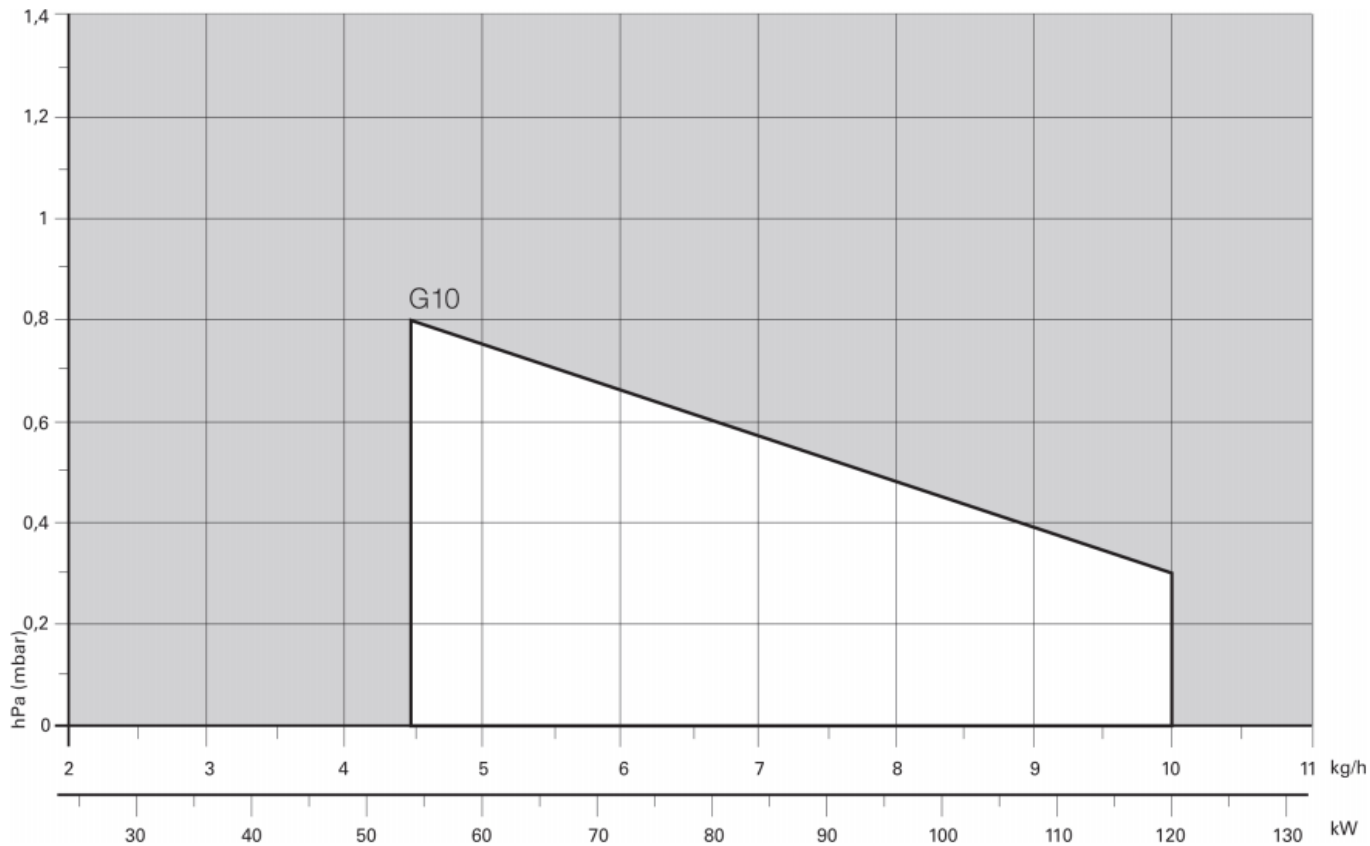

ОДНУСТУПЕНЧАТЫЕ ДИЗЕЛЬНЫЕ ГОРЕЛКИ
СЕРИЯ 40 G

Габаритные размеры (мм)

ГОРЕЛКА

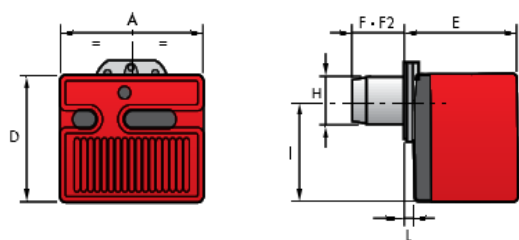

МОДЕЛЬ	A	D	E	F	F2	H	I	L
►G5	272	233	236	107	-	89	180	37
►G10	305	262	261	108-250	-	105	204	40
►G20	350	298	295	118-260	-	105	204	40

ФЛАНЕЦ ГОРЕЛКИ ДЛЯ УСТАНОВКИ НА КОТЕЛ

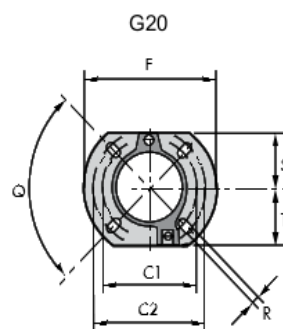
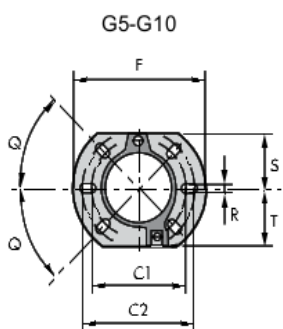

МОДЕЛЬ	C1	C2	F	Q	R	S	T
►G5	130	150	180	45°	11	72	75
►G10	140	170	189	45°	11	83	83
►G20	160	190	213	90°	11	99	99

ОДНОСТУПЕНЧАТЫЕ ДИЗЕЛЬНЫЕ ГОРЕЛКИ СЕРИЯ 40 G

УПАКОВКА

МОДЕЛЬ	X	Y	Z	кг
G3LC	363	295	310	10
G5LC	383	315	325	12
G10LC	423	348	340	13
G20LC	483	393	377	16

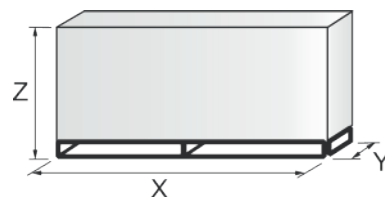

ОБОЗНАЧЕНИЕ СЕРИИ

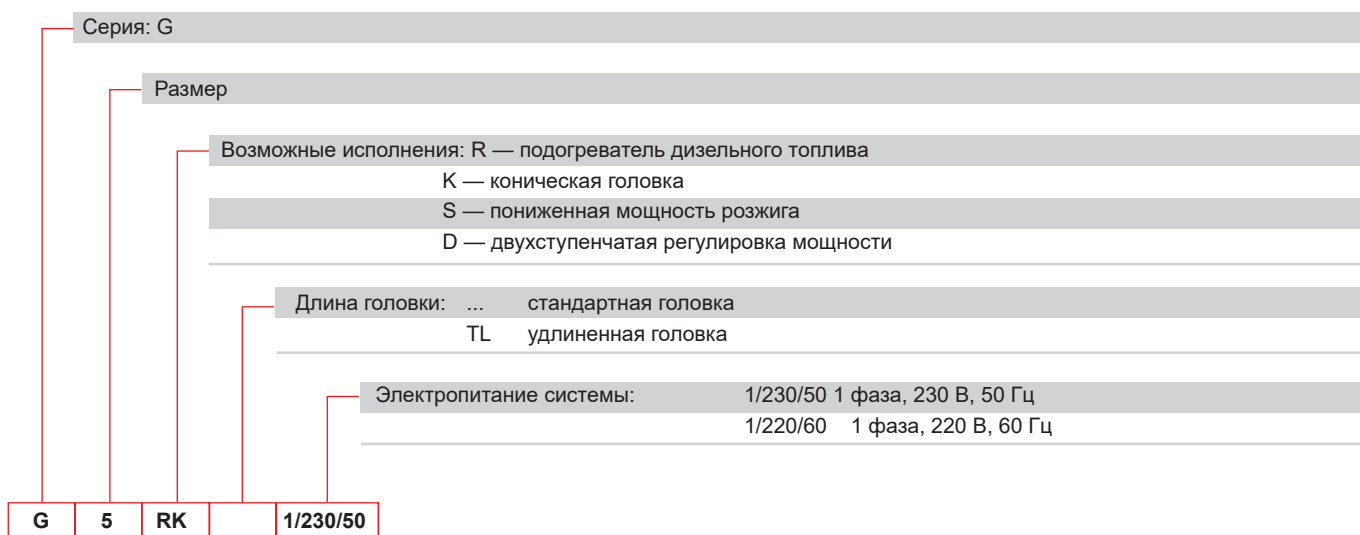

ОДНОСТУПЕНЧАТЫЕ ДИЗЕЛЬНЫЕ ГОРЕЛКИ

СЕРИЯ RL/1

Серия горелок RL/1 мощностью от 107 до 398 кВт разработана для использования в котлах горячей воды низкой или средней температуры, генераторах горячего воздуха или пара, котлах с маслом-теплоносителем.



RL 34/1 MZ

107 - 398 кВт

РАБОЧИЕ ОБЛАСТИ

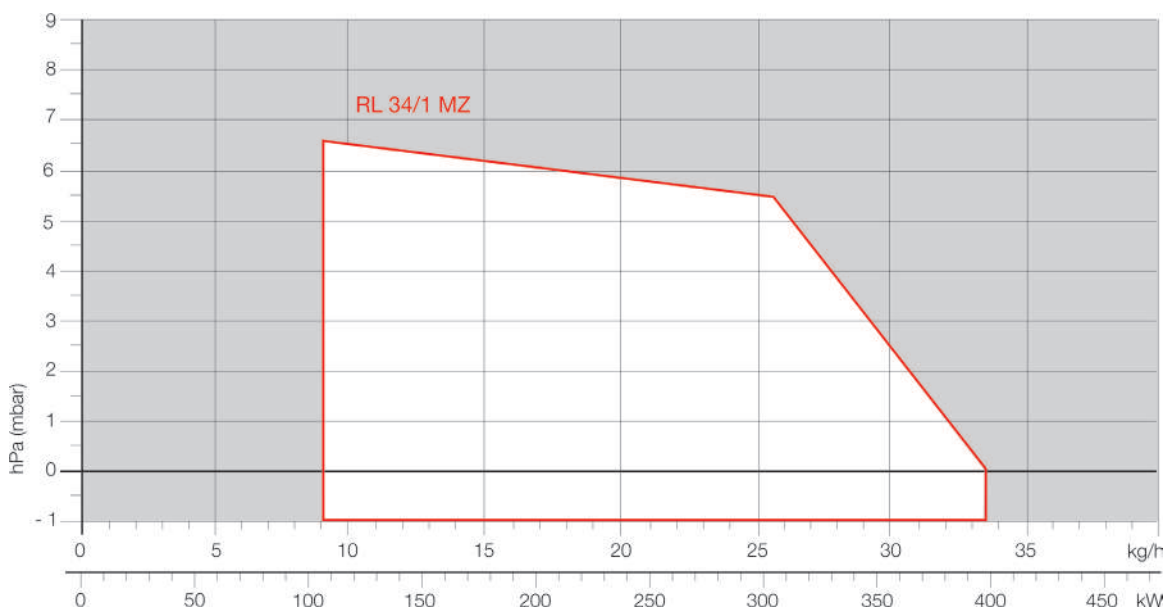

Полезная рабочая область для выбора горелки

Условия испытаний в соответствии с EN267
Температура: 20 °C
Давление: 1013,5 мбар
Высота: 0 м над уровнем моря

ОДНОСТУПЕНЧАТЫЕ ДИЗЕЛЬНЫЕ ГОРЕЛКИ СЕРИЯ RL/1

Габаритные размеры (мм)

ГОРЕЛКА

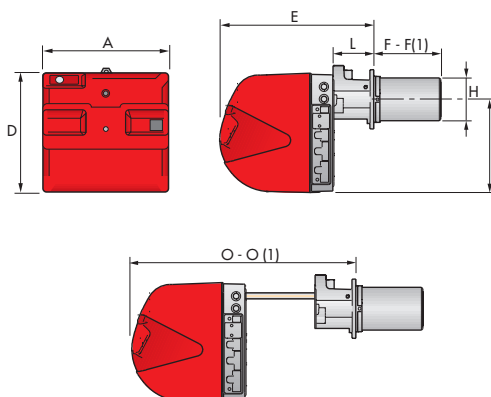

МОДЕЛЬ	A	D	E	F - F(1)	H	I	L	O - O(1)
► RL 34/1 MZ	442	422	508	216–351	140	305	138	780–915

(1) размер с удлиненной головкой

ФЛАНЕЦ ГОРЕЛКИ ДЛЯ УСТАНОВКИ НА КОТЕЛ

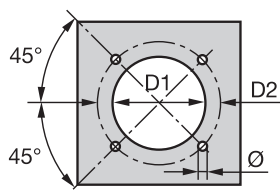

МОДЕЛЬ	D1	D2	Ø
► RL 34/1 MZ	160	224	M8

УПАКОВКА

МОДЕЛЬ	X	Y	Z	кг
RL 34/1 MZ	383	485	500	32

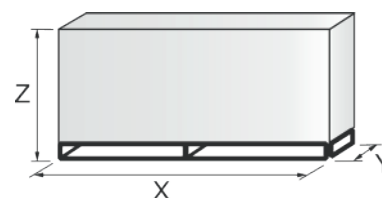

ОДНОСТУПЕНЧАТЫЕ ДИЗЕЛЬНЫЕ ГОРЕЛКИ СЕРИЯ RL/1

Технические характеристики

ОБОЗНАЧЕНИЕ СЕРИИ

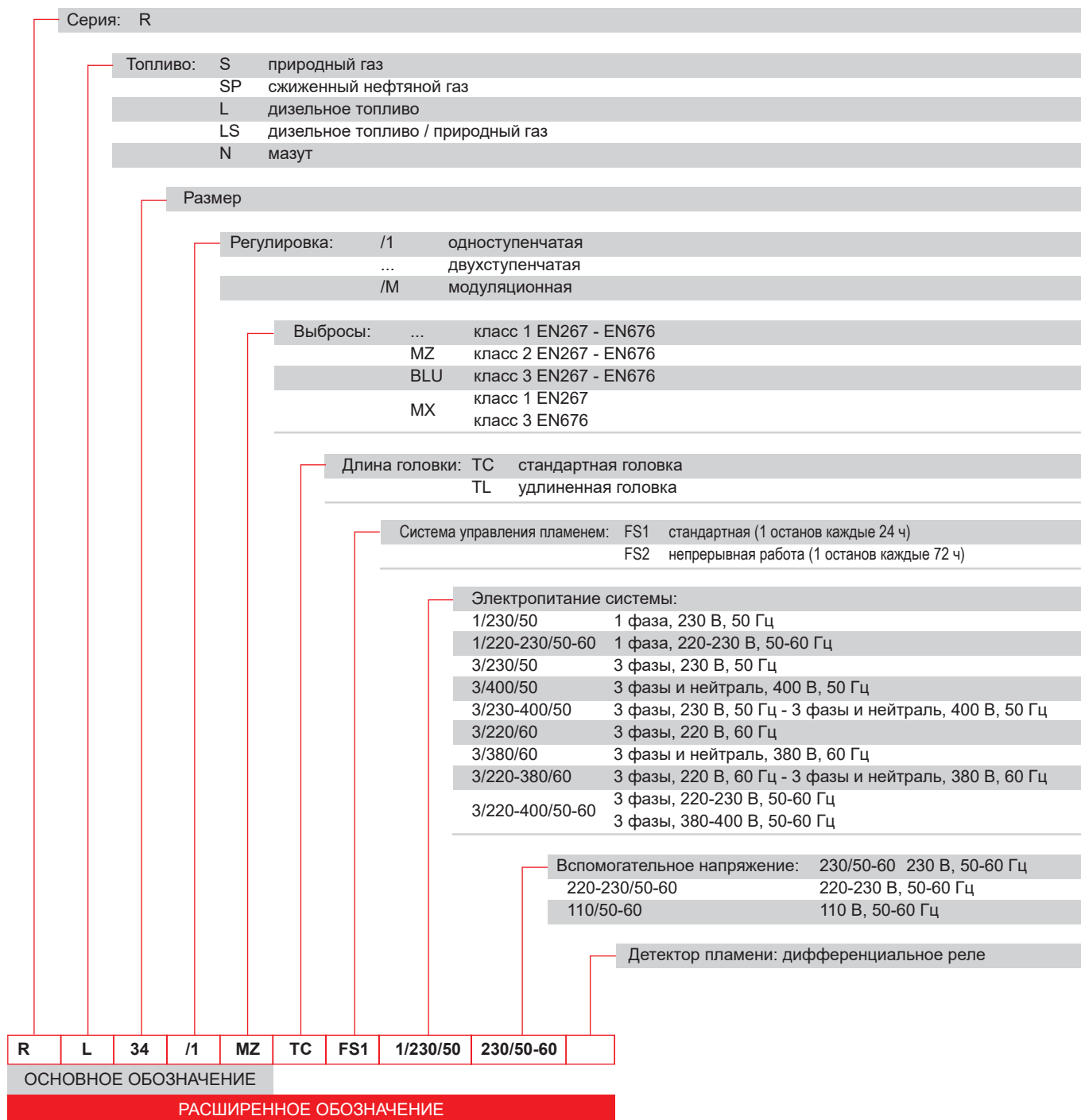

ДВУХСТУПЕНЧАТЫЕ ДИЗЕЛЬНЫЕ ГОРЕЛКИ

СЕРИЯ RL

Серия горелок RL мощностью от 107 до 2700 кВт разработана для использования в котлах горячей воды низкой или средней температуры, генераторах горячего воздуха или пара, котлах с маслом-теплоносителем.

Двухступенчатые горелки оснащены микропроцессорной панелью управления с индикацией состояния горелки и причин сбоев.

Оптимизация уровня шума достигнута благодаря специальной конструкции контура всасывания воздуха и облицовке из звукоизолирующего материала. Повышенная производительность вентиляторов и головки горения обеспечивают эксплуатационную гибкость и превосходные характеристики во всех рабочих областях.

Уникальная конструкция горелки позволила уменьшить габаритные размеры и упростить эксплуатацию и техническое обслуживание.

Широкий ассортимент принадлежностей повышает универсальность применения горелок.



RL 34 MZ	107/154 - 395 кВт	RL 100 MZ	356/711 - 1186 кВт
RL 44 MZ	155/235 - 485 кВт	RL 130 MZ	486/948 - 1540 кВт
RL 50 MZ	148/296 - 593 кВт	RL 190 MZ	759/1423 - 2443 кВт
RL 70 MZ	255/474 - 830 кВт	RL 250 MZ	600/1250 - 2700 кВт

РАБОЧИЕ ОБЛАСТИ

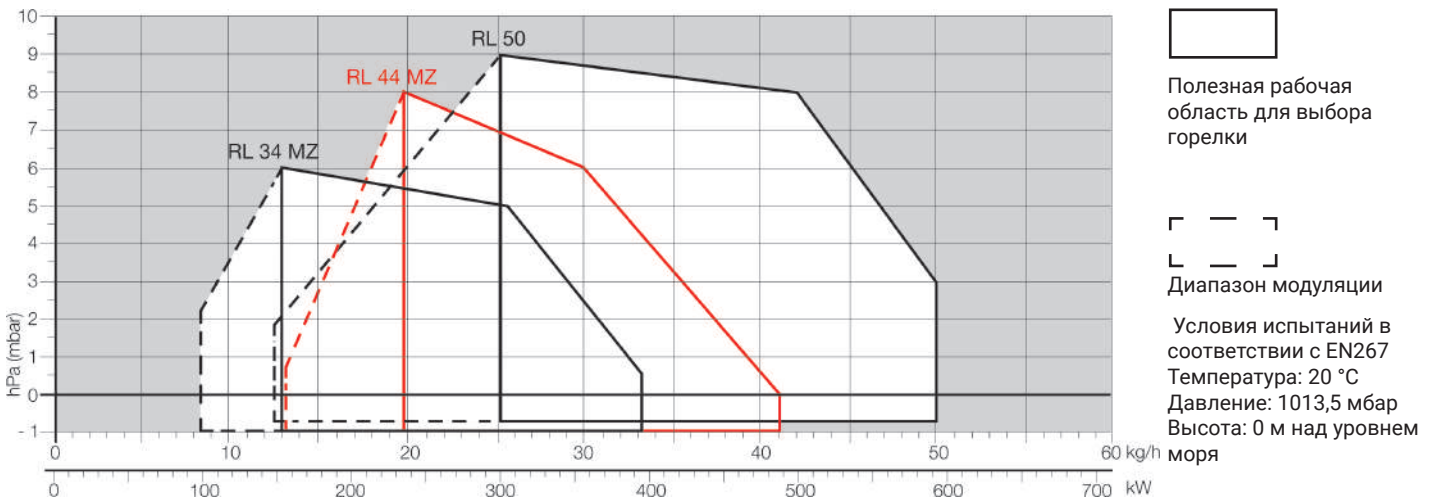

ДВУХСТУПЕНЧАТЫЕ ДИЗЕЛЬНЫЕ ГОРЕЛКИ СЕРИЯ RL

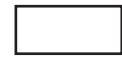
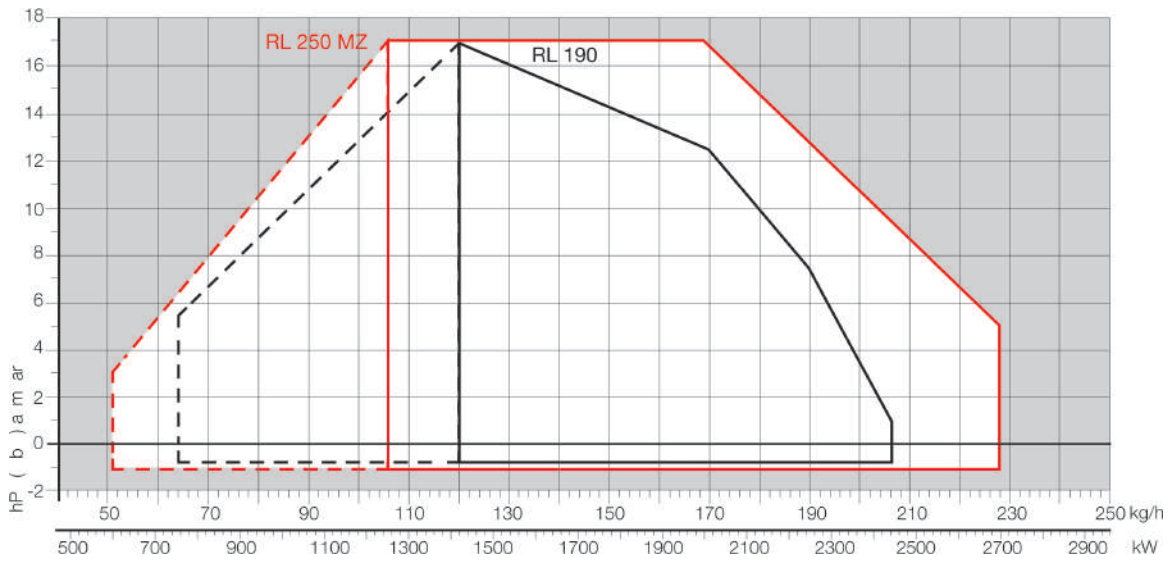

Полезная рабочая область для выбора горелки



Диапазон модуляции

Условия испытаний в соответствии с EN267
Температура: 20 °C
Давление: 1013,5 мбар
Высота: 0 м над уровнем моря

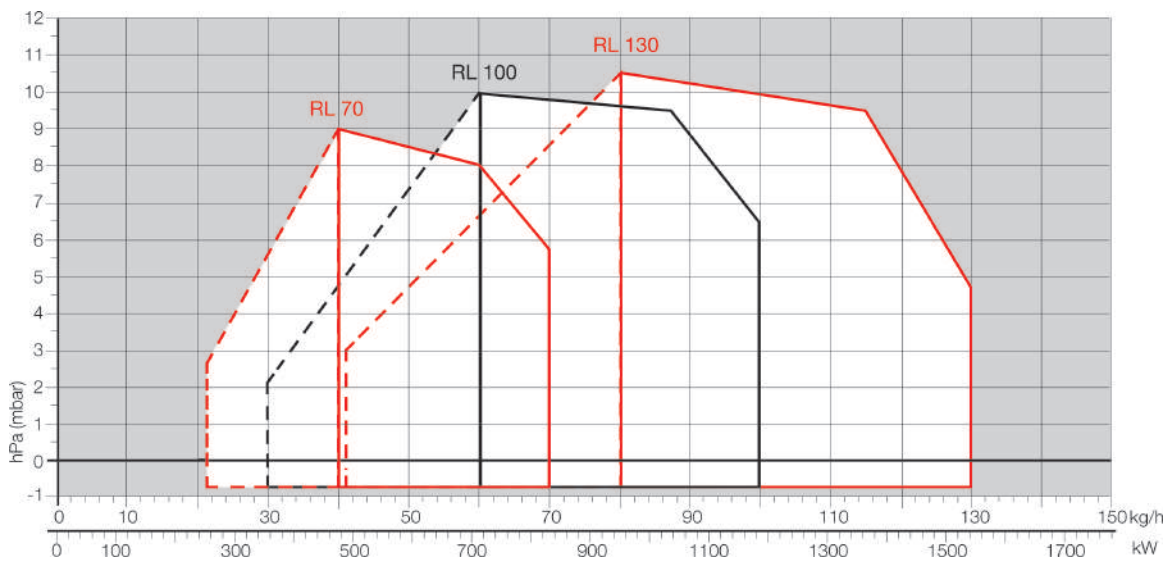

**ДВУХСТУПЕНЧАТЫЕ ДИЗЕЛЬНЫЕ ГОРЕЛКИ
СЕРИЯ RL**

Габаритные размеры (мм)

ГОРЕЛКА

RL 34 - 44 MZ

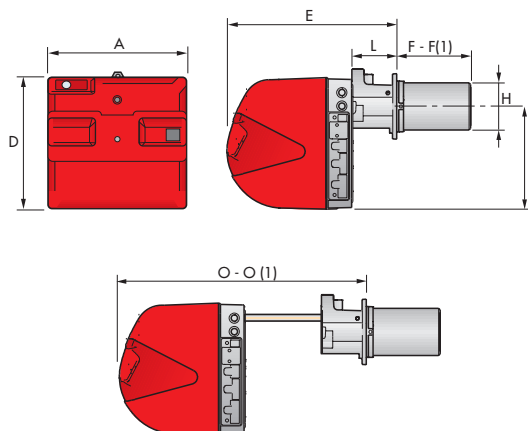

RL 50

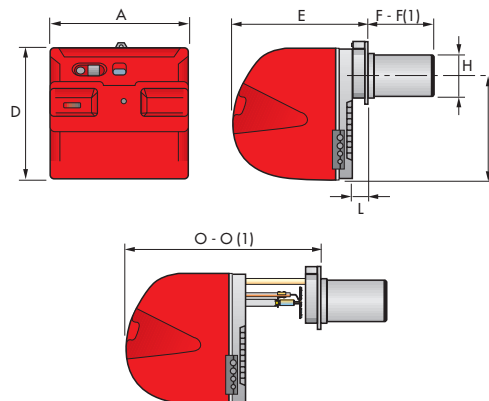

МОДЕЛЬ	A	D	E	F - F(1)	H	I	L	O - O(1)
► RL 34 MZ	442	422	508	216 - 351	140	305	138	780 - 915
► RL 44 MZ	442	422	508	216 - 351	152	305	138	780 - 915
► RL 50 MZ	476	474	468	216 - 351	152	352	52	672 - 807

RL 64 MZ

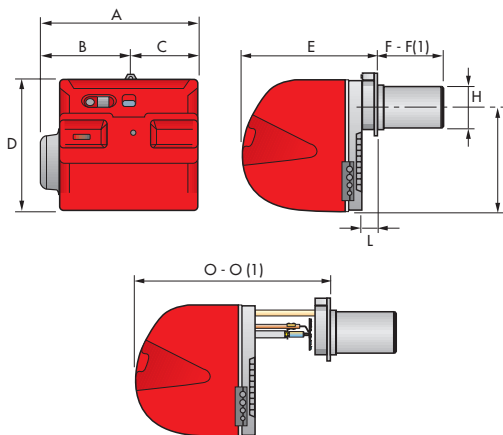

RL 70 - 100 - 130 - 190 - 250 MZ

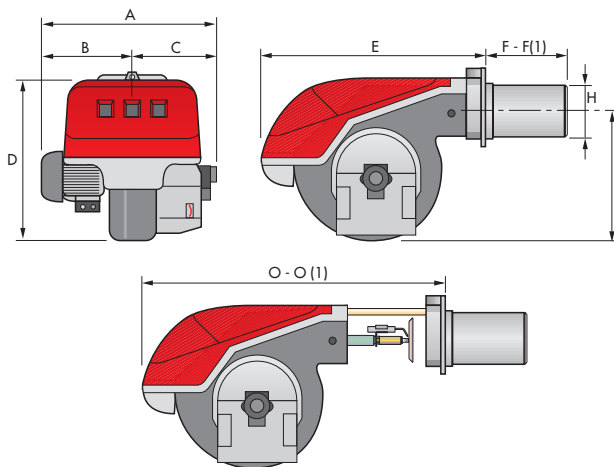

МОДЕЛЬ	A	B	C	D	E	F - F(1)	H	I	L	O - O(1)
► RL 70	580	296	284	555	680	250 - 385	179	430	-	951 - 1086
► RL 100	599	312	287	555	680	250 - 385	179	430	-	951 - 1086
► RL 130	625	338	287	555	680	250 - 385	189	430	-	951 - 1086
► RL 190	756	366	390	555	712	370 - 530*	222	430	-	1166 - -
► RL 250	910	432	478	555	705	378 - 528*	222	436	-	1163 - -

**ДВУХСТУПЕНЧАТЫЕ ДИЗЕЛЬНЫЕ ГОРЕЛКИ
СЕРИЯ RL**

Габаритные размеры (мм)

ФЛАНЕЦ ГОРЕЛКИ ДЛЯ УСТАНОВКИ НА КОТЕЛ

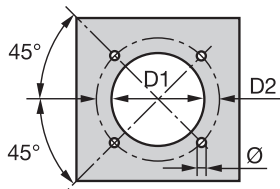

МОДЕЛЬ	D1	D2	Ø
▶ RL 34 MZ	160	224	M8
▶ RL 44 MZ	160	224	M8
▶ RL 50	160	224	M8
▶ RL 70	185	275–325	M12
▶ RL 100	185	275–325	M12
▶ RL 130	195	275–325	M12
▶ RL 190	230	325–368	M16
▶ RL 250 MZ	230	325–368	M16

УПАКОВКА

МОДЕЛЬ	X	Y	Z	кг
RL 34 MZ	1010	520	510	32
RL 44 MZ	1010	520	510	33
RL 50 MZ	1200	520	502	39
RL 70 MZ	1410	692	655	60
RL 100 MZ	1410	692	655	63
RL 130 MZ	1410	692	655	66
RL 190 MZ	1410	985	655	75
RL 250 MZ	1410	1040	655	140

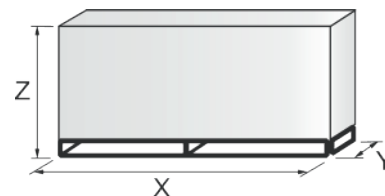

длина с короткой и удлиненной головкой

ДВУХСТУПЕНЧАТЫЕ ДИЗЕЛЬНЫЕ ГОРЕЛКИ СЕРИЯ RL

Технические характеристики

ОБОЗНАЧЕНИЕ СЕРИИ

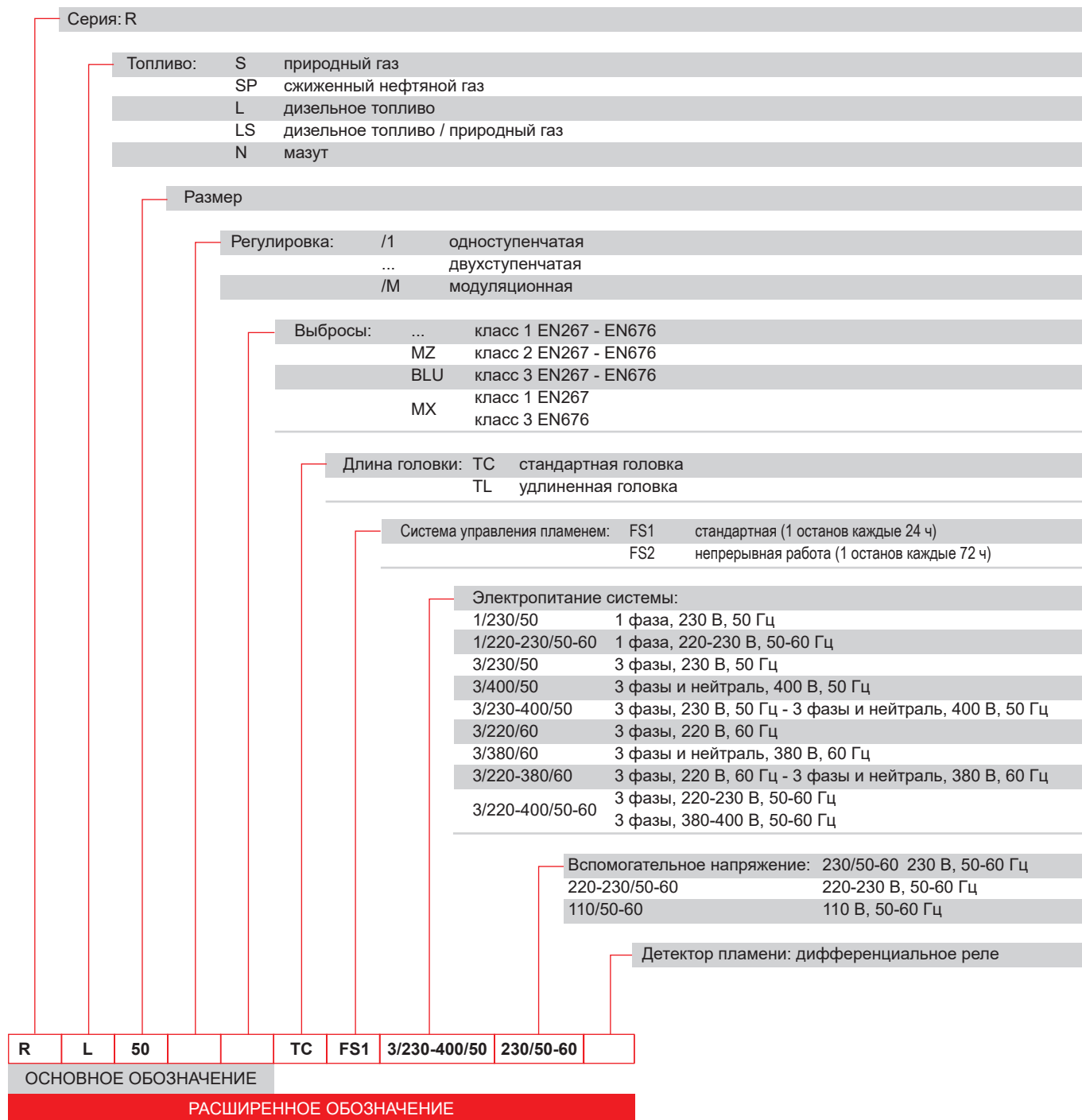

МОДУЛЯЦИОННЫЕ ДИЗЕЛЬНЫЕ ГОРЕЛКИ

СЕРИЯ RL/M

Серия горелок RL/M мощностью от 97 до 2700 кВт разработана для использования в котлах горячей или перегретой воды, генераторах горячего воздуха или пара, котлах с маслом-теплоносителем. Это могут быть двухступенчатые прогрессивные или модуляционные горелки с ПИД-регулятором и необходимыми датчиками. Горелки серии RL/M имеют высокий КПД в самых разных применениях и позволяют снижать расход топлива и эксплуатационные расходы. Оптимизация уровня шума достигнута благодаря использованию вентиляторов с загнутыми вперед лопастями и звукоизолирующего материала в контуре всасывания воздуха. Уникальная конструкция горелки позволила уменьшить габаритные размеры и упростить эксплуатацию и техническое обслуживание. Широкий ассортимент принадлежностей повышает универсальность применения горелок.

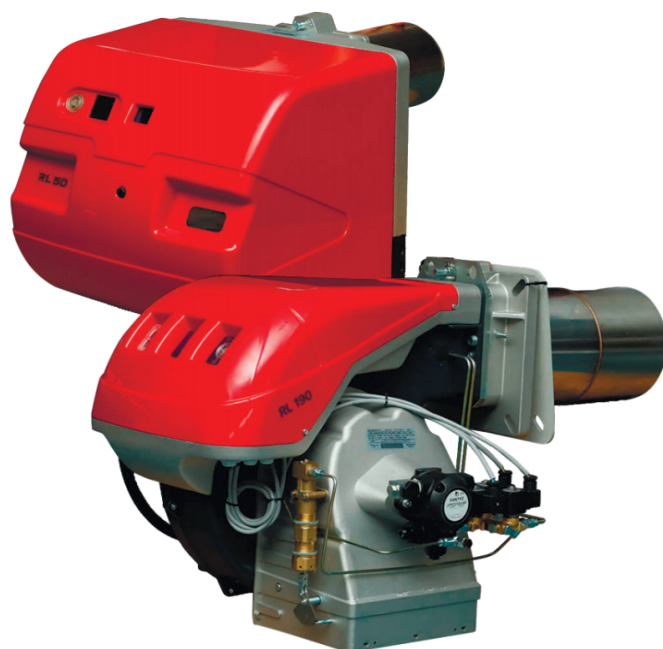

RL 34/M	97/237 - 450 кВт
RL 44/M	155/235 - 485 кВт
RL 50/M	130/296 - 593 кВт
RL 70/M	261/474 - 1043 кВт

RL 100/M	332/711 - 1482 кВт
RL 130/M	498/948 - 1779 кВт
RL 190/M	534/1423 - 2431 кВт
RL 250/M	600/1250 - 2700 кВт

РАБОЧИЕ ОБЛАСТИ

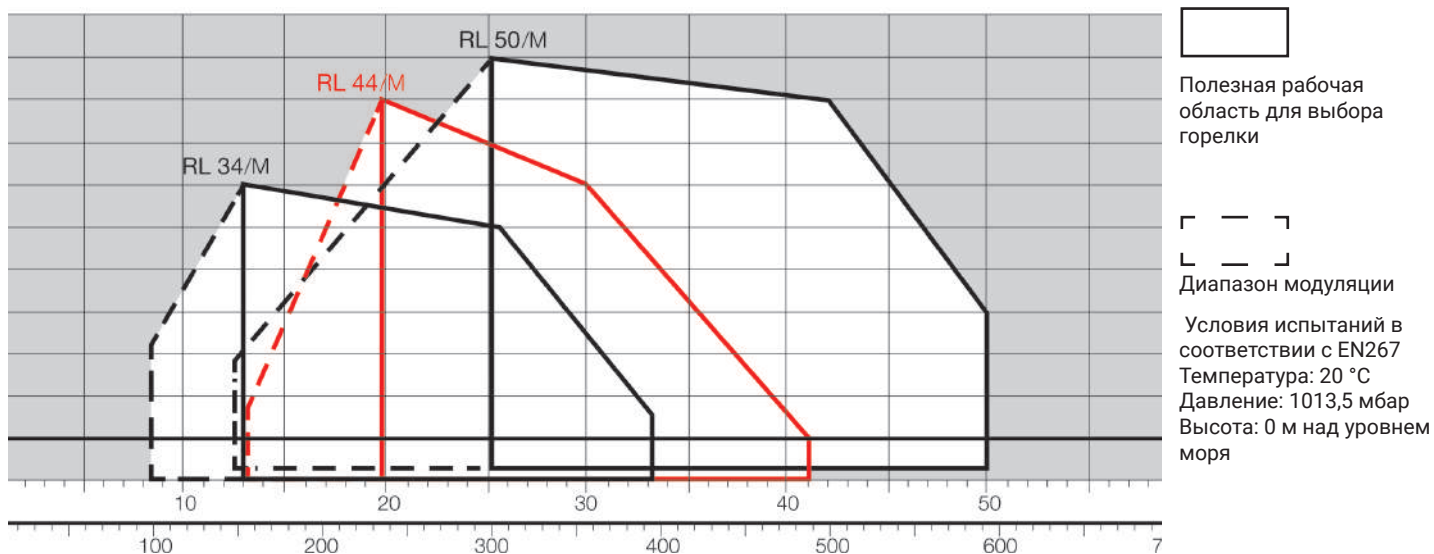

МОДУЛЯЦИОННЫЕ ДИЗЕЛЬНЫЕ ГОРЕЛКИ СЕРИЯ RL/M

РАБОЧИЕ ОБЛАСТИ

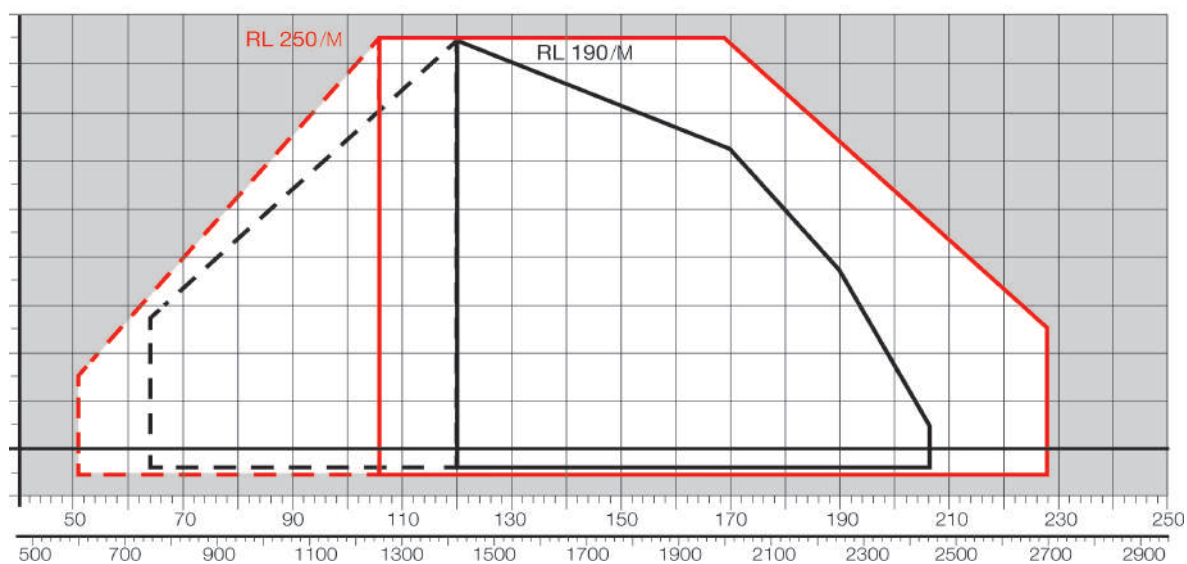
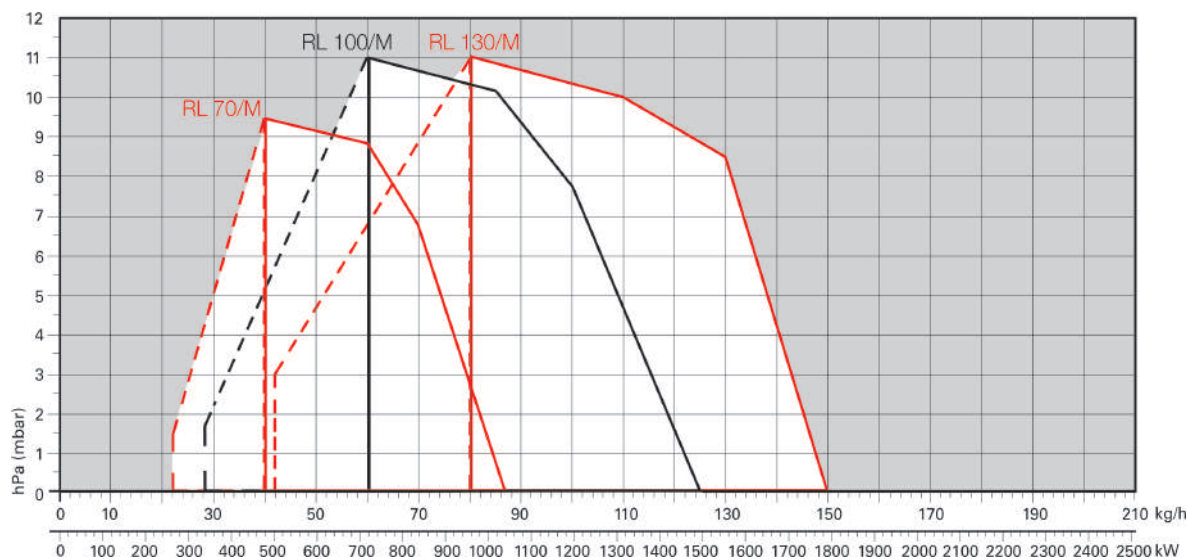

МОДУЛЯЦИОННЫЕ ДИЗЕЛЬНЫЕ ГОРЕЛКИ СЕРИЯ RL/M

Габаритные размеры (мм)

ГОРЕЛКА

RL 28/M - 38/M - 50/M

RL 70/M - 100/M - 130/M - 190/M

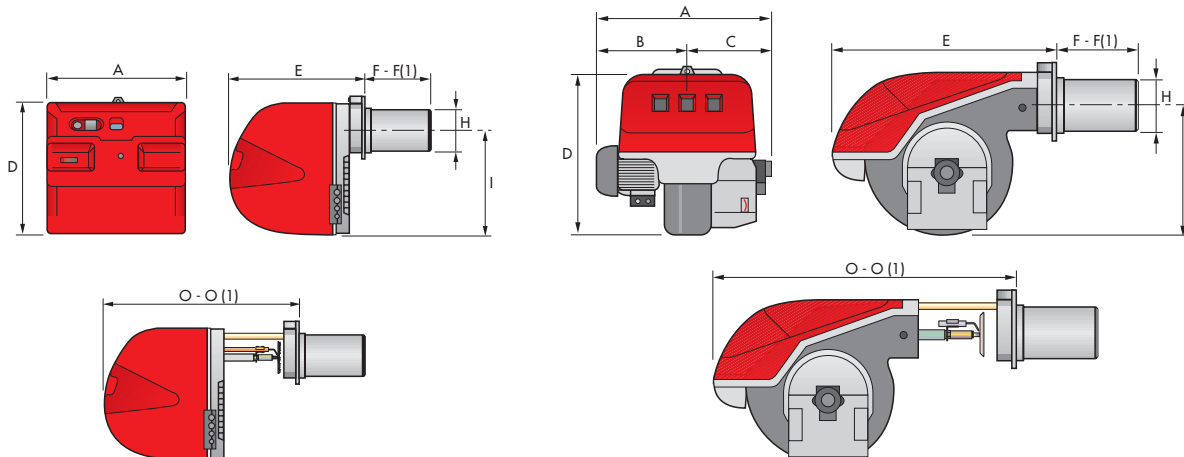

МОДЕЛЬ	A	B	C	D	E	F - F (1)	H	I	O - O (1)
▶ RL 34/M	442	-	-	422	508	216-351	140	305	672-807
▶ RL 38/M	476	-	-	474	468	241-351	140	352	672-807
▶ RL 50/M	476	-	-	474	468	241-351	152	352	672-807
▶ RL 70/M	663	296	367	555	680	272-385	179	430	951-1086
▶ RL 100/M	679	312	367	555	680	272-385	179	430	951-1086
▶ RL 130/M	705	338	367	555	680	272-385	189	430	951-1086
▶ RL 190/M	813	366	447	555	712	370	222	430	1166
▶ RL 250 MZ	813	366	447	555	712	370	222	430	1166

(1) Длина с удлиненной головкой горения.

ФЛАНЕЦ ГОРЕЛКИ ДЛЯ УСТАНОВКИ НА КОТЕЛ

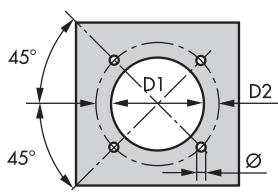

МОДЕЛЬ	D1	D2	Ø
▶ RL 28/M	160	224	M8
▶ RL 38/M	160	224	M8
▶ RL 50/M	160	224	M8
▶ RL 70/M	185	275-325	M12
▶ RL 100/M	185	275-325	M12
▶ RL 130/M	195	275-325	M12
▶ RL 190/M	230	325-368	M16
▶ RL 190/M	230	325-368	M16

УПАКОВКА

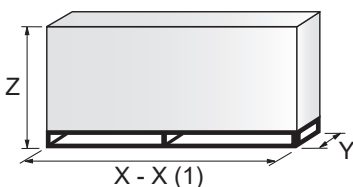

МОДЕЛЬ	X - X (1)	Y	Z	кг
▶ RL 28/M	872	540	550	39
▶ RL 38/M	872	540	550	41
▶ RL 50/M	872	540	550	42
▶ RL 70/M	1150	792	600	65
▶ RL 100/M	1150	792	600	68
▶ RL 130/M	1150	792	600	71
▶ RL 190/M	1200	800	850	95
▶ RL 250/M	1200	800	850	95

(1) Длина с удлиненной головкой горения.

Технические характеристики

ОБОЗНАЧЕНИЕ СЕРИИ

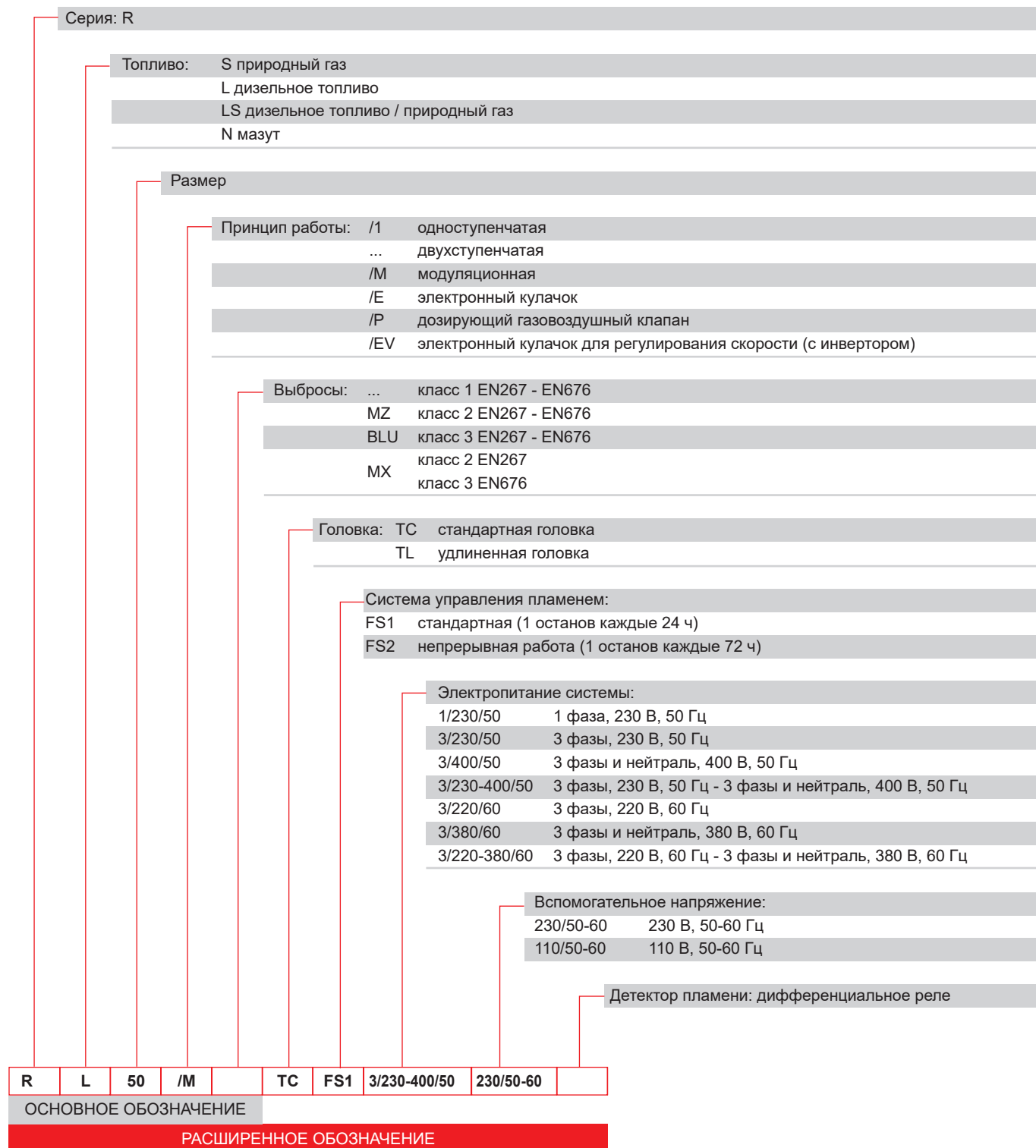

ОДНОСТУПЕНЧАТЫЕ ДИЗЕЛЬНЫЕ ГОРЕЛКИ

СЕРИЯ GULLIVER RG

Серия одноступенчатых дизельных горелок Gulliver RG включает в себя полный ассортимент горелок, разработанных для любых применений в системах отопления домов и в промышленности. В серию Gulliver RG входят четыре модели мощностью от 47 до 309,5 кВт.



RG2	47 - 119 кВт
RG3	83 - 178 кВт
RG4S	118,5 - 237 кВт
RG5S	160 - 309,5 кВт

РАБОЧИЕ ОБЛАСТИ

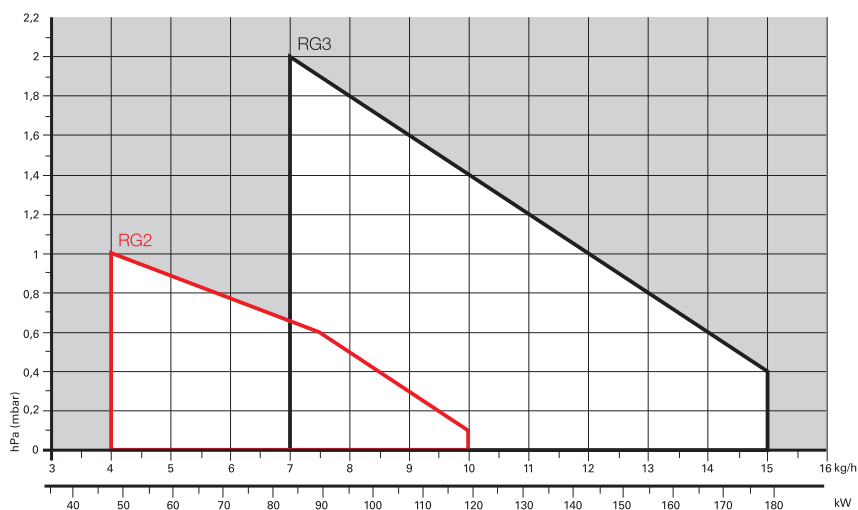

Полезная рабочая область для выбора горелки

Условия испытаний в соответствии с EN676
Температура: 20 °C
Давление: 1013,5 мбар
Высота: 0 м над уровнем моря

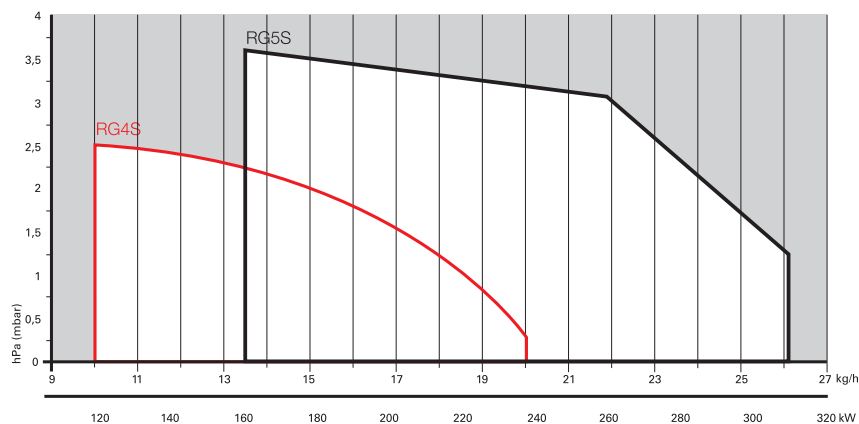

ОДНОСТУПЕНЧАТЫЕ ДИЗЕЛЬНЫЕ ГОРЕЛКИ
СЕРИЯ GULLIVER RG

Габаритные размеры (мм)

ГОРЕЛКА

GULLIVER RG

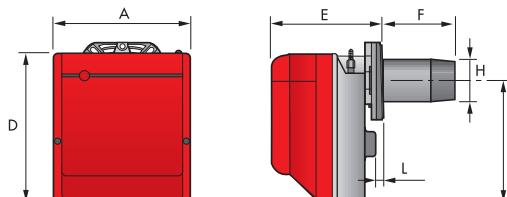

МОДЕЛЬ	A	D	E	F	H	I	L
▶ RG2	255	280	202	115-180	95	230	10
▶ RG3	300	345	228	142-300	123	285	12
▶ RG4S	300	345	228	142-212	123	285	12
▶ RG5S	300	345	247	155-395	125	285	12,5

ФЛАНЕЦ ГОРЕЛКИ ДЛЯ УСТАНОВКИ НА КОТЕЛ

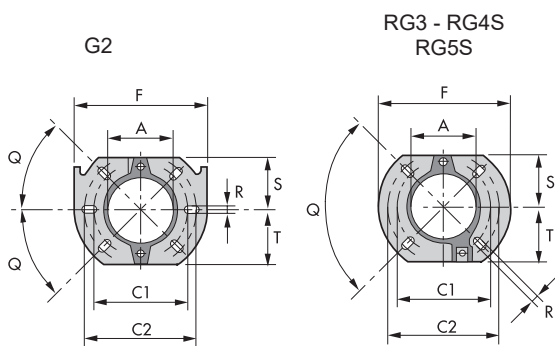

МОДЕЛЬ	A	C1	C2	F	Q	R	S	T
▶ RG2	106	140	168	189	45°	11	83	83
▶ RG3 - RG4S - RG5S	127	160	190	213	90°	11	99	99

УПАКОВКА

МОДЕЛЬ	X	Y	Z	кг
RG2	363	298	350	13
RG3	430	345	430	15
RG4S	430	345	430	18
RG5S	510	345	430	18

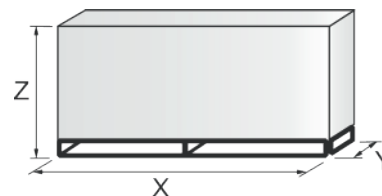

ОДНОСТУПЕНЧАТЫЕ ДИЗЕЛЬНЫЕ ГОРЕЛКИ СЕРИЯ GULLIVER RG

Технические характеристики

ОБОЗНАЧЕНИЕ СЕРИИ

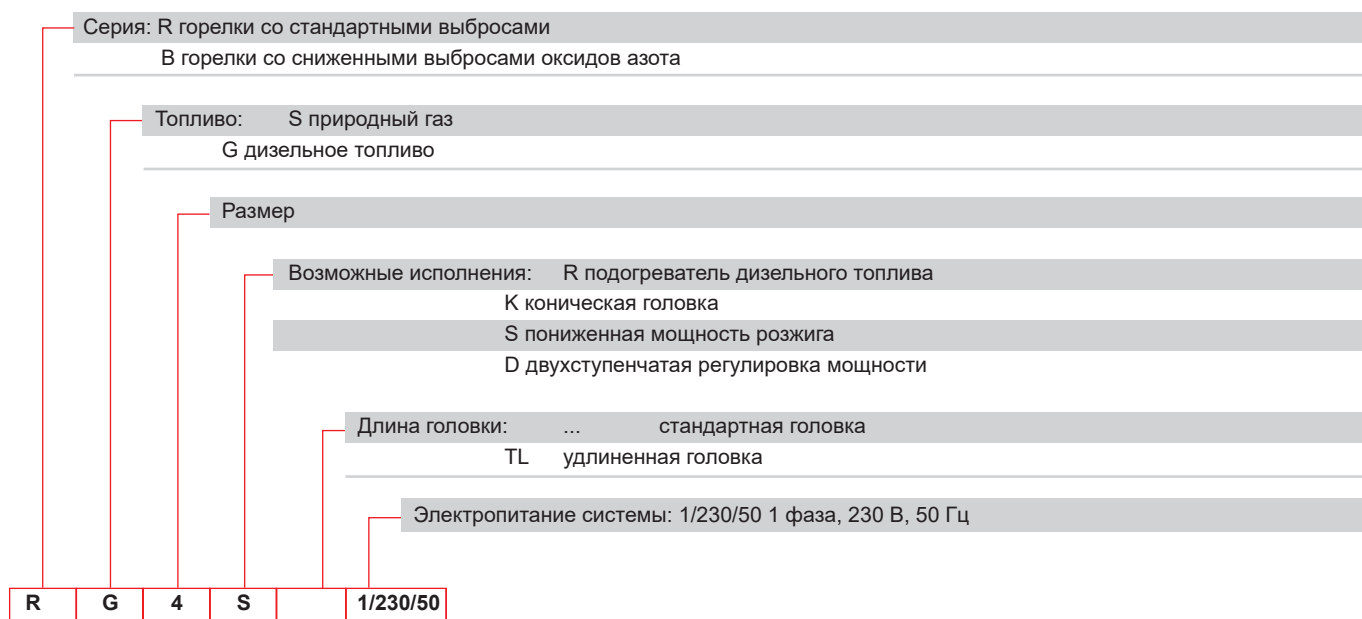

СЕРИЯ GULLIVER RGD

Серия двухступенчатых дизельных горелок Gulliver RGD включает в себя полный ассортимент горелок, разработанных для любых применений в системах отопления домов и в промышленности. В серию Gulliver RGD входят три модели мощностью от 65 до 296 кВт.



RG3D	65/83- 178 кВт
RG4D	106/130 - 237 кВт
RG5D	95/142 - 296 кВт

РАБОЧИЕ ОБЛАСТИ

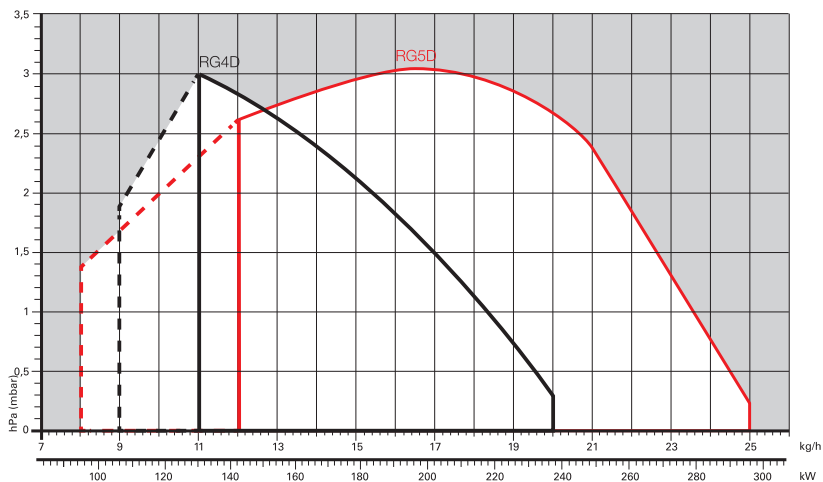
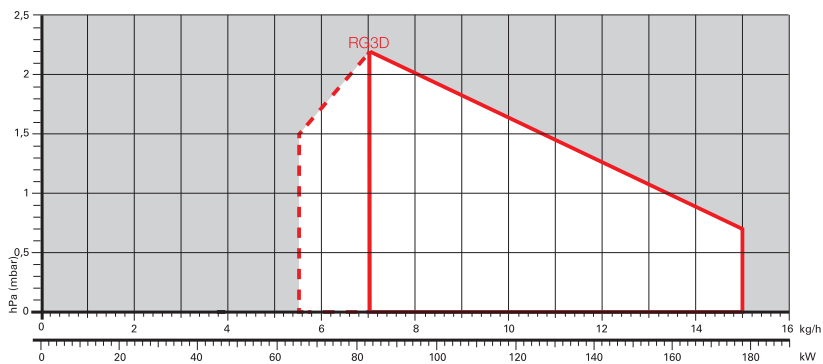

Полезная рабочая область для выбора горелки

Условия испытаний в соответствии с EN676
 Температура: 20 °C
 Давление: 1013,5 мбар
 Высота: 0 м над уровнем моря

ДВУХСТУПЕНЧАТЫЕ ДИЗЕЛЬНЫЕ ГОРЕЛКИ
СЕРИЯ GULLIVER RGD

Габаритные размеры (мм)

ГОРЕЛКА

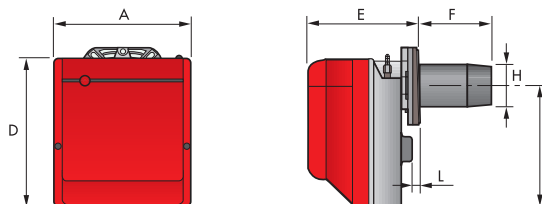

МОДЕЛЬ	A	D	E	F	H	I	L
▶ RG3D	300	345	228	142-212	123	285	12
▶ RG4D	300	345	228	142-212	123	285	12
▶ RG5D	300	345	247	154-294	125	285	12,5

ФЛАНЕЦ ГОРЕЛКИ ДЛЯ УСТАНОВКИ НА КОТЕЛ

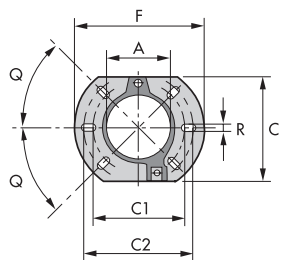

МОДЕЛЬ	A	C	C1	C2	F	Q	R
▶ RG3D	127	198	160	190	213	45°	11
▶ RG4D	127	198	160	190	213	45°	11
▶ RG5D	127	198	160	190	213	45°	11

УПАКОВКА

МОДЕЛЬ	X	Y	Z	кг
RG3D	430	345	430	13
RG4D	430	345	430	13
RG5D	510	345	440	18

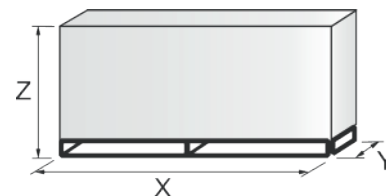

Технические характеристики

ОБОЗНАЧЕНИЕ СЕРИИ

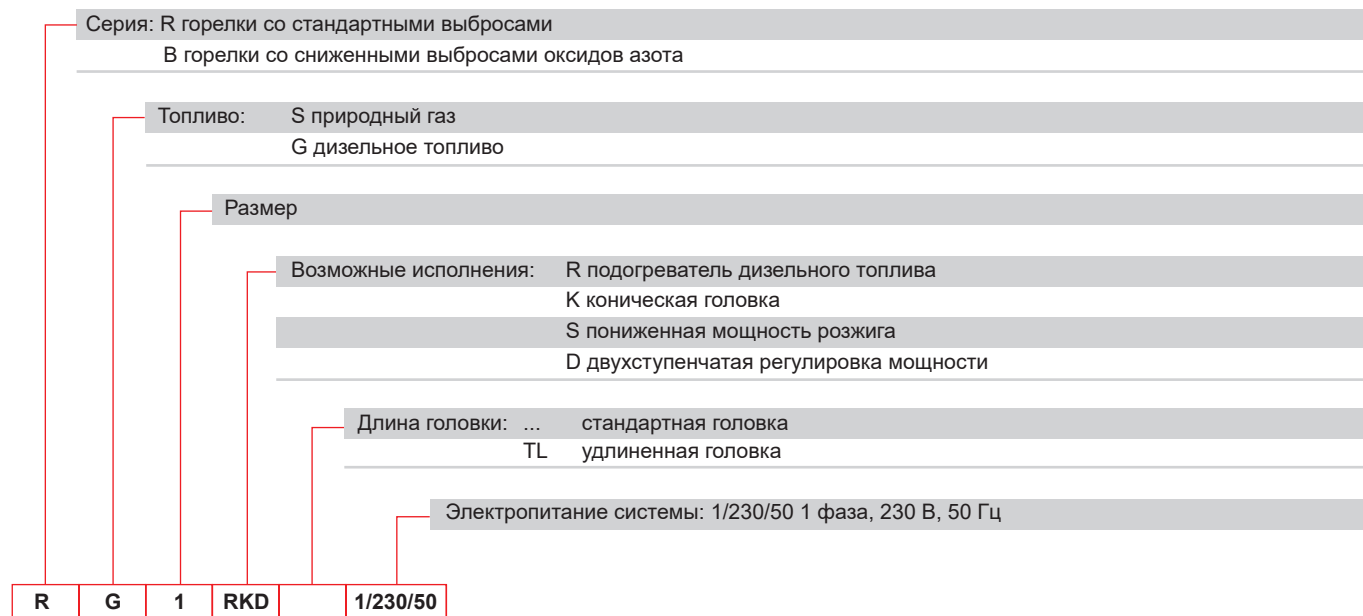

ДВУХСТУПЕНЧАТЫЕ ГАЗОВЫЕ ГОРЕЛКИ

СЕРИЯ 40 GSD

Серия двухступенчатых газовых горелок EDL 40 GSD включает в себя полный ассортимент горелок, разработанных для любых применений в системах отопления домов и в промышленности. В серию EDL 40 GSD входят три модели мощностью от 22 до 194 кВт с разделением на две разных конструкции.

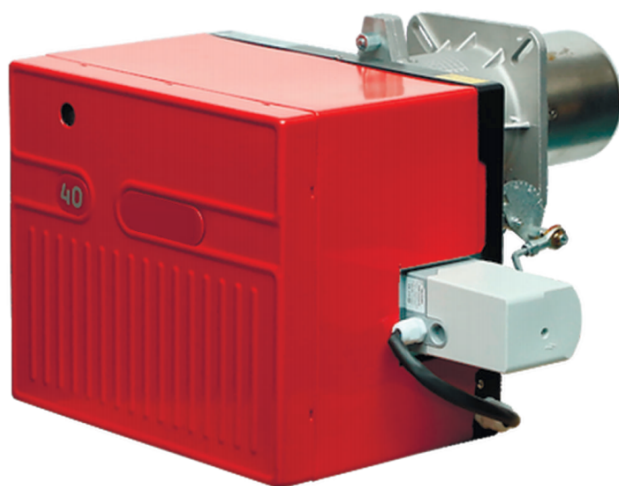

GS5D	22 - 58 кВт
GS10D	42 - 105 кВт
GS20D	82 - 194 кВт

РАБОЧИЕ ОБЛАСТИ

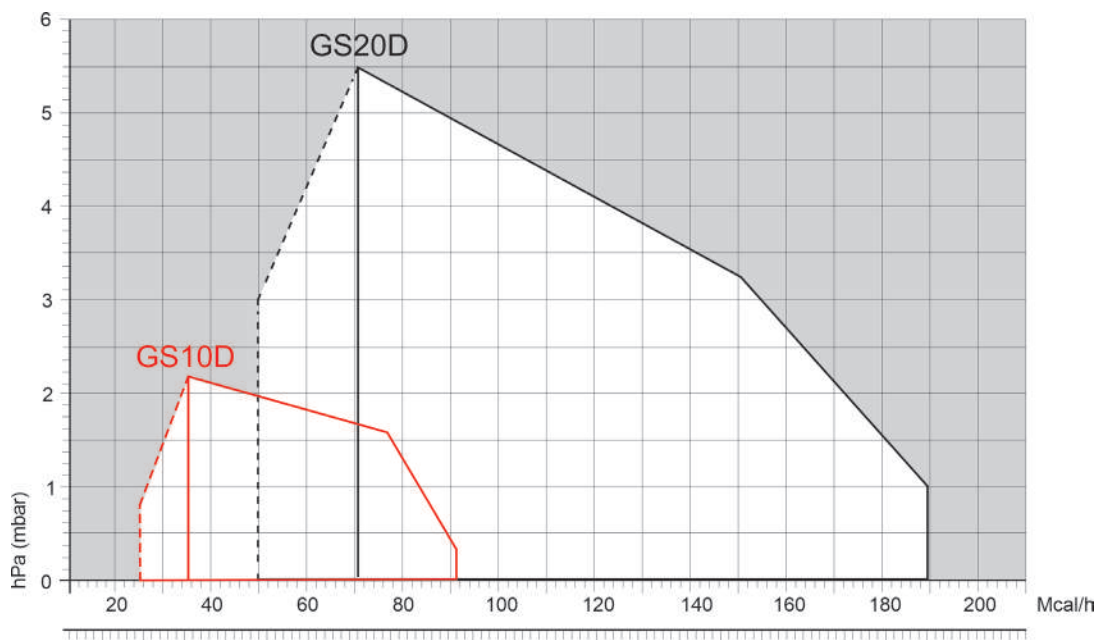

Полезная рабочая область для выбора горелки

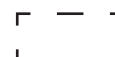

Диапазон модуляции

Условия испытаний в соответствии с EN676
Температура: 20 °C
Давление: 1013,5 мбар
Высота: 0 м над уровнем моря

Габаритные размеры (мм)

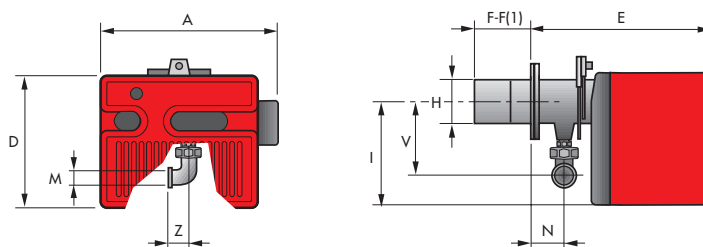

МОДЕЛЬ	A	D	E	F - F(1)	H	I	M	N	B	Z
►GS10D	368	262	346	110	105	204	Rp 3/4 дюйма	61	142	33
►GS20D	413	298	389	120-280	125	230	Rp 3/4 дюйма	67	152	33

ДВУХСТУПЕНЧАТЫЕ ГАЗОВЫЕ ГОРЕЛКИ СЕРИЯ 40 GSD

ФЛАНЕЦ ГОРЕЛКИ ДЛЯ УСТАНОВКИ НА КОТЕЛ

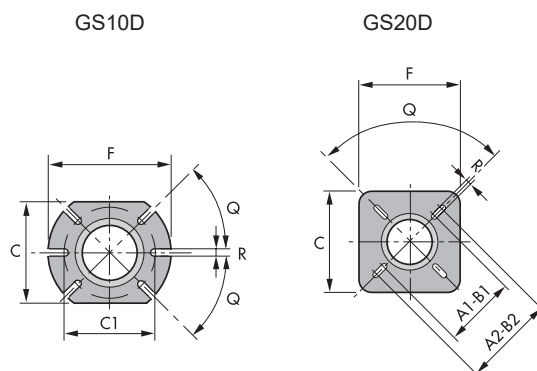

МОДЕЛЬ	A1	A2	B1	B2	C	C1	F	Q	R
▶ GS10D	-	-	-	-	160	130	185	45°	11
▶ GS20D	155	200	155	200	170	-	170	90°	11

УПАКОВКА

МОДЕЛЬ	X	Y	Z	кг
GS5D	495	483	330	16
GS10D	495	483	330	16
GS20D	535	535	375	22

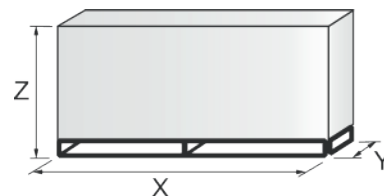

Технические характеристики

ОБОЗНАЧЕНИЕ СЕРИИ

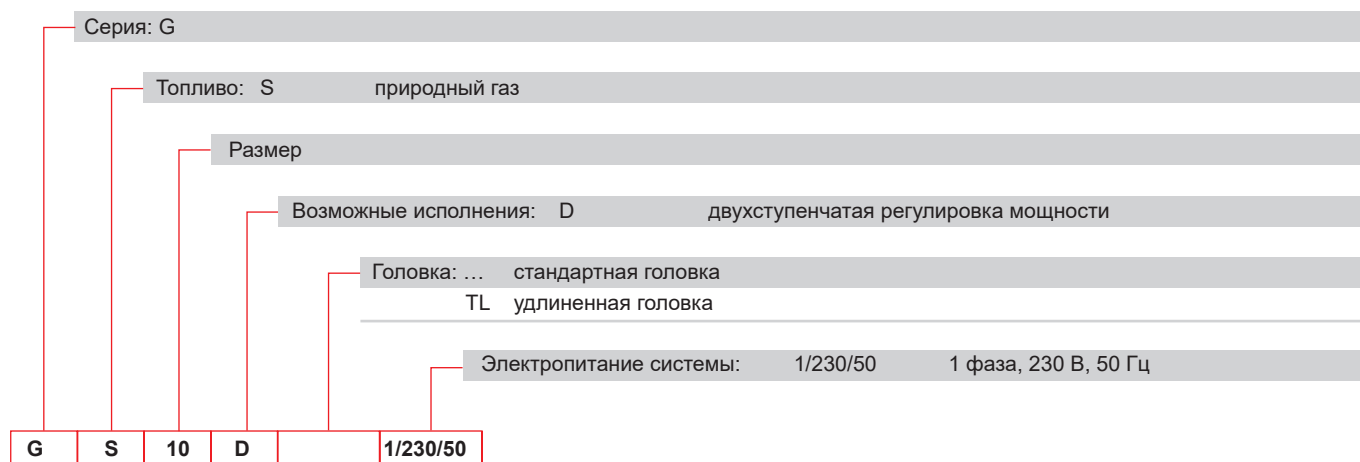

МОДУЛЯЦИОННЫЕ ГАЗОВЫЕ ГОРЕЛКИ

СЕРИЯ 40 GS/M

Серия двухступенчатых прогрессивных или модуляционных газовых горелок 40 GS/M включает в себя полный ассортимент горелок, разработанных для любых применений в калориферах в соответствии со стандартом EN 1020. Эти новые модели дополняют серию газовых горелок 40, созданную на основе многолетнего опыта разработки решений для систем отопления домов и промышленных применений. В эту серию горелок входят три модели мощностью от 22 до 194 кВт с разделением на две разных конструкции. Базовая версия этих моделей работает в двухступенчатом прогрессивном режиме. Простая модификация с добавлением компонента позволяет горелке работать в режиме модуляции с отношением 1:4. Горелки оснащаются газовыми рампами для поддержания заданного соотношения воздуха и топлива.

Эта улучшенная версия более полно удовлетворяет потребности рынка в применениях с модуляцией для достижения наивысшего КПД установки. При разработке этих горелок особое внимание было уделено облегчению установки и регулировки, уменьшению габаритов и достижению высокого КПД при работе в режиме модуляции в любых применениях.

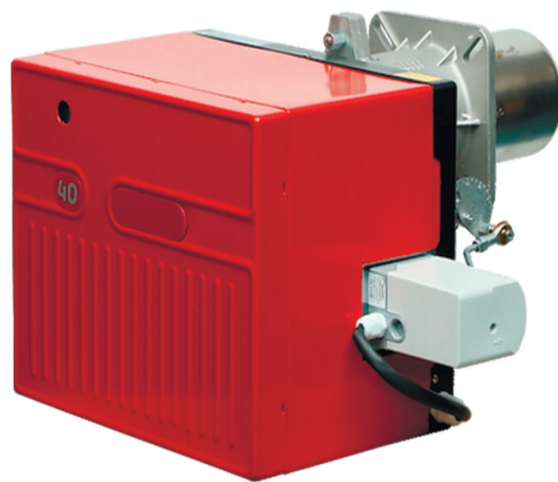

GS 5/M	22 - 58 кВт
GS 10/M	22 / 42 - 105 кВт
GS 20/M	43 / 82 - 194 кВт

РАБОЧИЕ ОБЛАСТИ

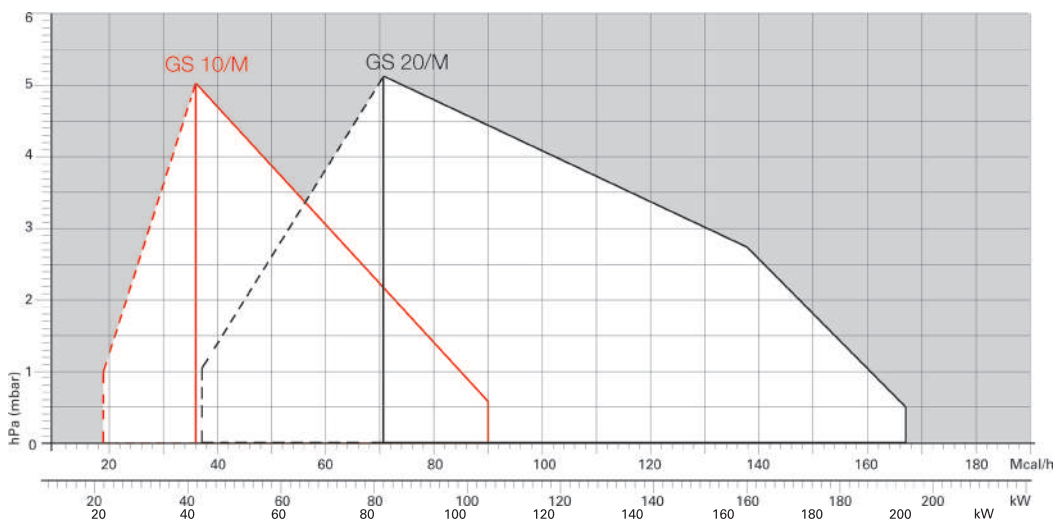

Полезная рабочая область для выбора горелки

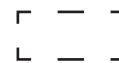

Диапазон модуляции

Условия испытаний в соответствии с EN676
Температура: 20 °C
Давление: 1013,5 мбар
Высота: 0 м над уровнем моря

Габаритные размеры (мм)

ГОРЕЛКА

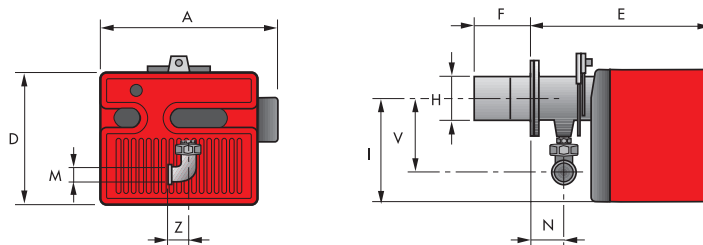

МОДЕЛЬ	A	D	E	F	H	I	M	N	B	Z
▶ GS10/M	425	262	347	110	105	204	Rp 3/4 дюйма	61	142	33
▶ GS20/M	488	298	389	120	125	230	Rp 3/4 дюйма	67	152	33

**МОДУЛЯЦИОННЫЕ ГАЗОВЫЕ ГОРЕЛКИ
СЕРИЯ 40 GS/M**

Технические характеристики

ФЛАНЕЦ ГОРЕЛКИ ДЛЯ УСТАНОВКИ НА КОТЕЛ

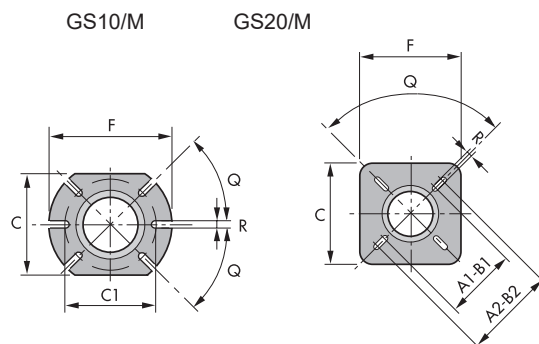

МОДЕЛЬ	A1	A2	B1	B2	C	C1	F	Q	R
▶ GS10/M	-	-	-	-	160	130	185	45°	11
▶ GS20/M	155	200	155	200	170	-	170	90°	11

УПАКОВКА

МОДЕЛЬ	X	Y	Z	кг
GS 5/M	505	490	330	17
GS 10/M	505	490	330	17
GS 20/M	560	535	375	17

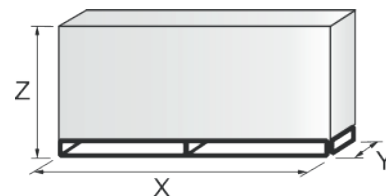

ОБОЗНАЧЕНИЕ СЕРИИ

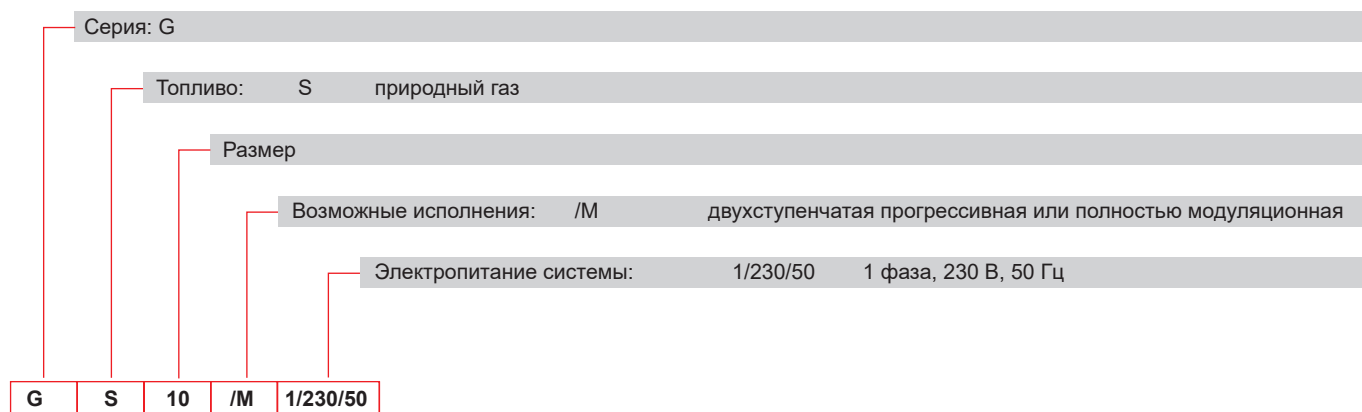

СЕРИЯ 40 FS

Серия одноступенчатых газовых горелок 40 FS включает в себя полный ассортимент горелок, разработанных для любых применений в легкой промышленности. В серию 40 FS входят три модели мощностью от 23 до 232 кВт с разделением на четыре разных конструкции. Во всех моделях используются стандартные компоненты, разработанные для серии горелок 40 FS. Высокий уровень качества гарантирует безопасность работы. Горелки 40 FS оснащены микропроцессорным блоком управления с функциями диагностики.

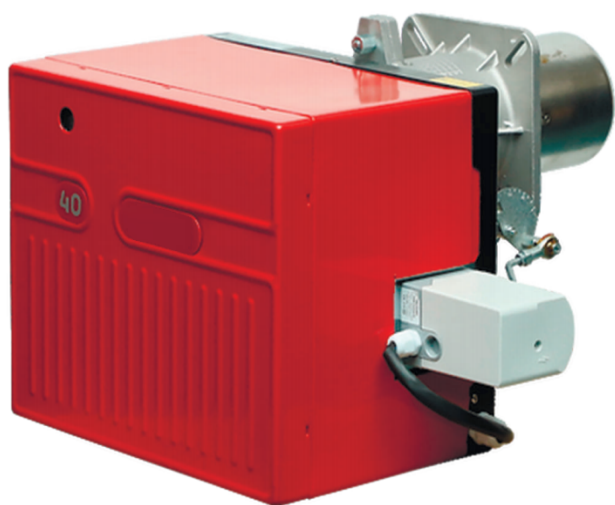

FS 5	23 - 58 кВт
FS 10	42 - 116 кВт
FS 20	81 - 232 кВт

РАБОЧИЕ ОБЛАСТИ

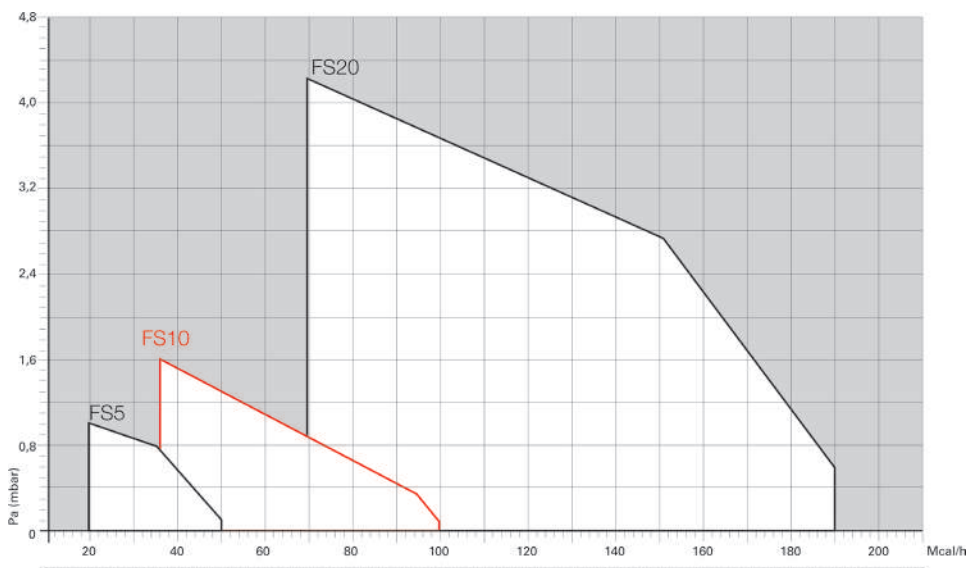

Полезная рабочая область для выбора горелки

Условия испытаний в соответствии с EN676
Температура: 20 °C
Давление: 1013,5 мбар
Высота: 0 м над уровнем моря

ОДНОСТУПЕНЧАТЫЕ ГАЗОВЫЕ ГОРЕЛКИ СЕРИЯ 40 FS

Габаритные размеры (мм)

ГОРЕЛКА

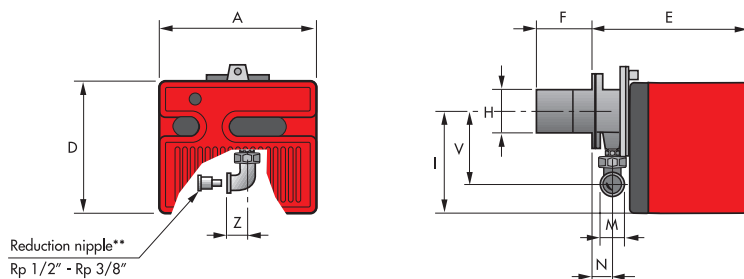

МОДЕЛЬ	A	D	E	F	H	I	M	N	B	Z
▶ FS5	272	233	295	100	91	180	Rp 1/2 дюйма	48	138	28
▶ FS10	305	262	346	110	105	204	Rp 3/4 дюйма	61	142	33
▶ FS20	350	298	389	120	125	230	Rp 3/4 дюйма	67	152	33

* С редукционным ниппелем

** Стандартное оборудование для R40 FS3

ФЛАНЕЦ ГОРЕЛКИ ДЛЯ УСТАНОВКИ НА КОТЕЛ

FS3 - FS5 - FS8 - FS10

FS15 - FS20

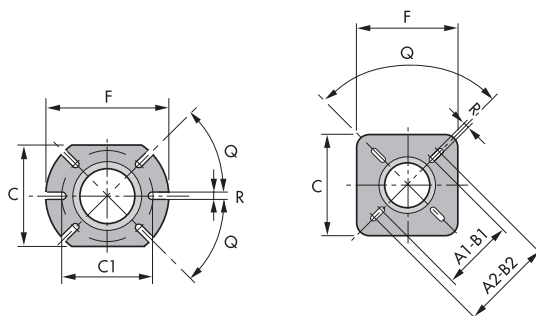

МОДЕЛЬ	A1	A2	B1	B2	C	C1	F	Q	R
▶ FS5	-	-	-	-	140	130	170	45°	10
▶ FS10	-	-	-	-	160	130	185	45°	11
▶ FS20	155	200	155	200	170	-	170	90°	11

ОДНОСТУПЕНЧАТЫЕ ГАЗОВЫЕ ГОРЕЛКИ СЕРИЯ 40 FS

УПАКОВКА

МОДЕЛЬ	X	Y	Z	кг
FS 5	445	355	335	11
FS 10	483	495	330	16
FS 20	535	535	375	20

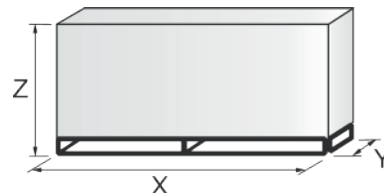

Технические характеристики

ОБОЗНАЧЕНИЕ СЕРИИ

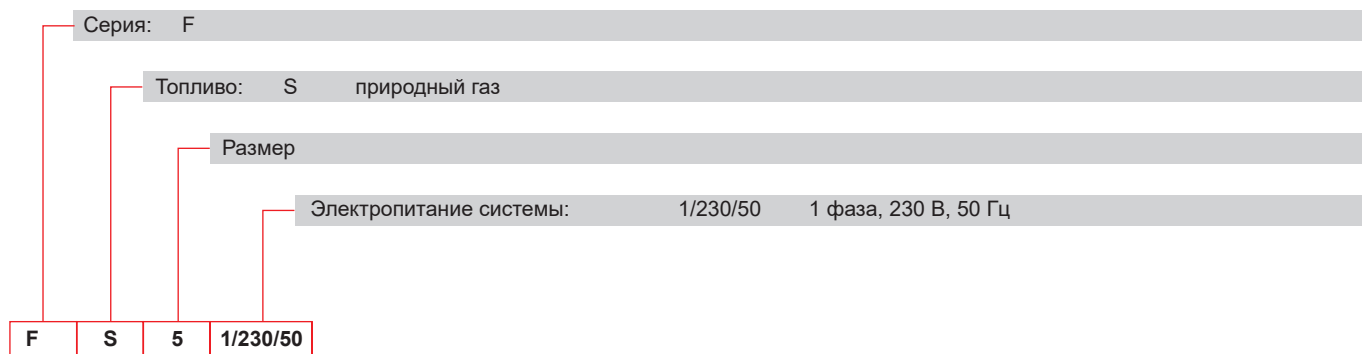

ОДНОСТУПЕНЧАТЫЕ ГАЗОВЫЕ ГОРЕЛКИ

СЕРИЯ GULLIVER RS

Горелка Gulliver RS5 – это новая модель серии одноступенчатых газовых горелок, отличающихся высокой мощностью при малых габаритных размерах. Она разработана для любых применений в системах отопления домов и в промышленности в соответствии с действующими нормами.



RS 5

160 - 330 кВт

РАБОЧИЕ ОБЛАСТИ

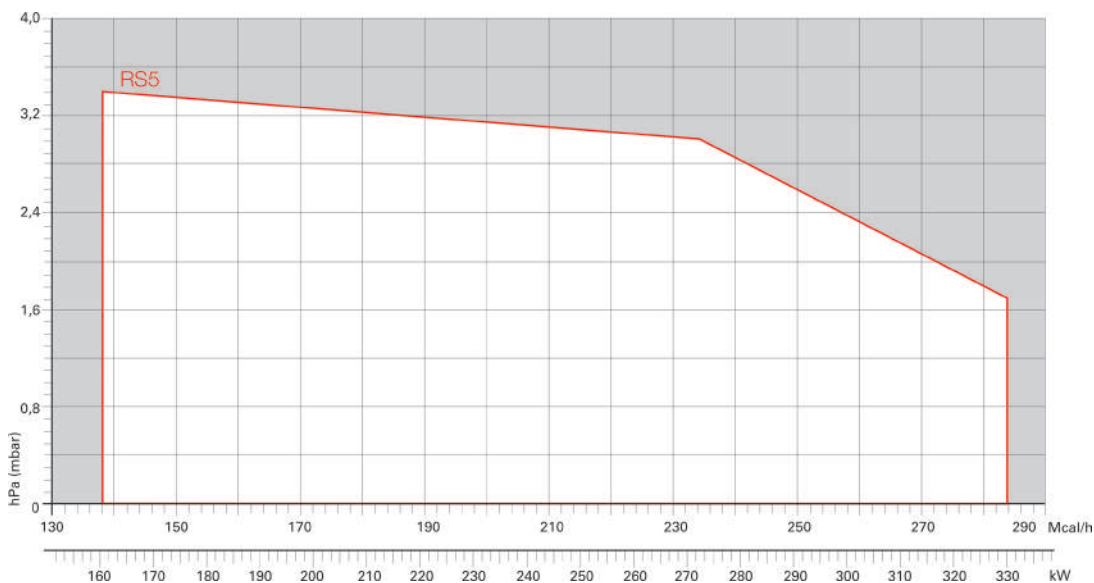

Полезная рабочая область для выбора горелки

Условия испытаний в соответствии с EN676
Температура: 20 °C
Давление: 1013,5 мбар
Высота: 0 м над уровнем моря

Габаритные размеры (мм)

ГОРЕЛКА

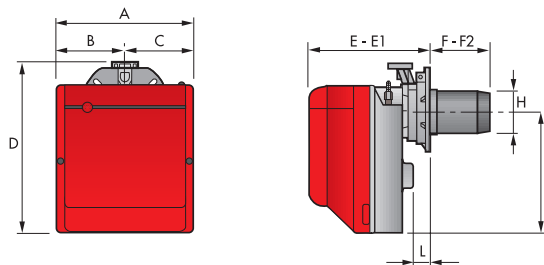

МОДЕЛЬ	A	B	C	D	E	E1	F	F2	H	I	L
► RS5	300	150	150	392	278	300	225	203	137	286	45

ФЛАНЕЦ ГОРЕЛКИ ДЛЯ УСТАНОВКИ НА КОТЕЛ

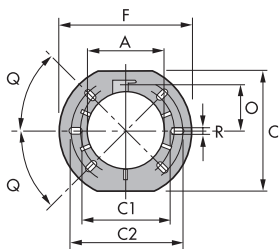

МОДЕЛЬ	A	C	C1	C2	F	O	Q	R
► RS5	137	203	170	200	218	80,5	45°	11

УПАКОВКА

МОДЕЛЬ	X	Y	Z	кг
RS 5	600	345	430	18

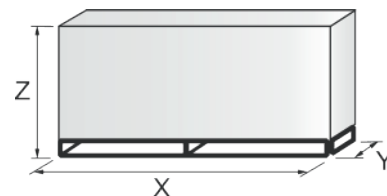

ОДНОСТУПЕНЧАТЫЕ ГАЗОВЫЕ ГОРЕЛКИ СЕРИЯ GULLIVER RS

Технические характеристики

ОБОЗНАЧЕНИЕ СЕРИИ

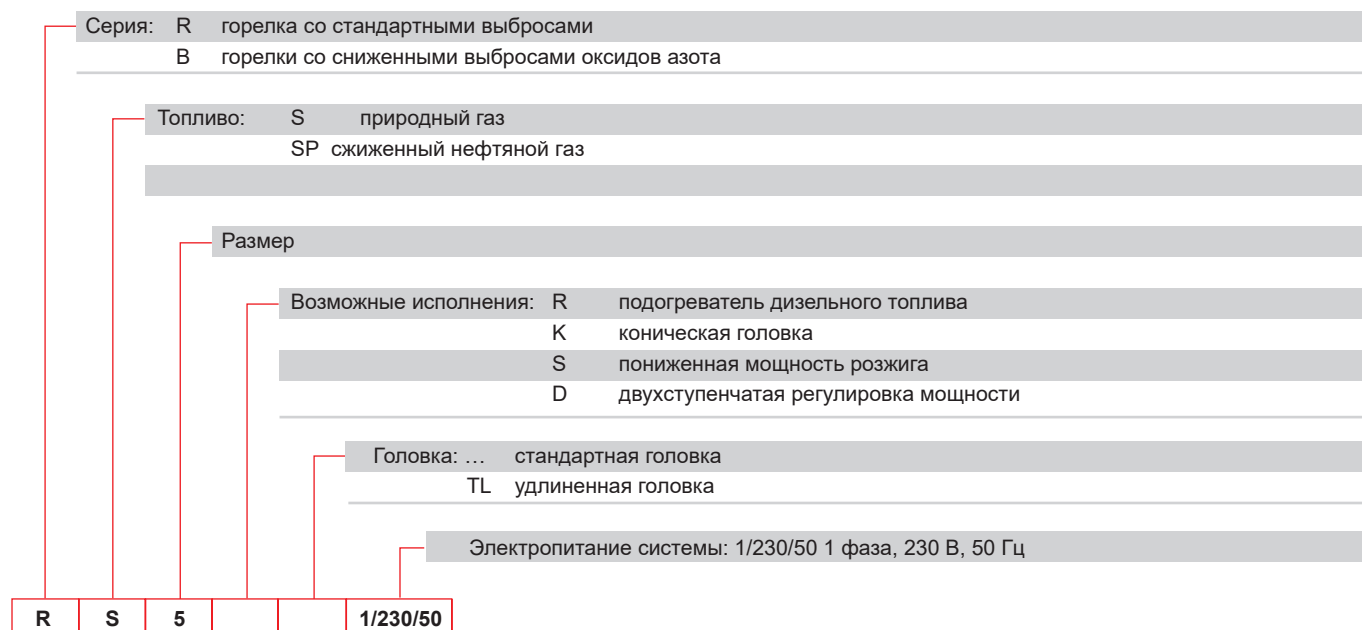

ОДНОСТУПЕНЧАТЫЕ ГАЗОВЫЕ ГОРЕЛКИ

СЕРИЯ RS/1

Серия горелок RS/1 мощностью от 70 до 390 кВт разработана для использования в котлах горячей воды низкой или средней температуры, генераторах горячего воздуха или пара, котлах с маслом-теплоносителем.



RS 34/1 MZ

70 - 390 кВт

РАБОЧИЕ ОБЛАСТИ

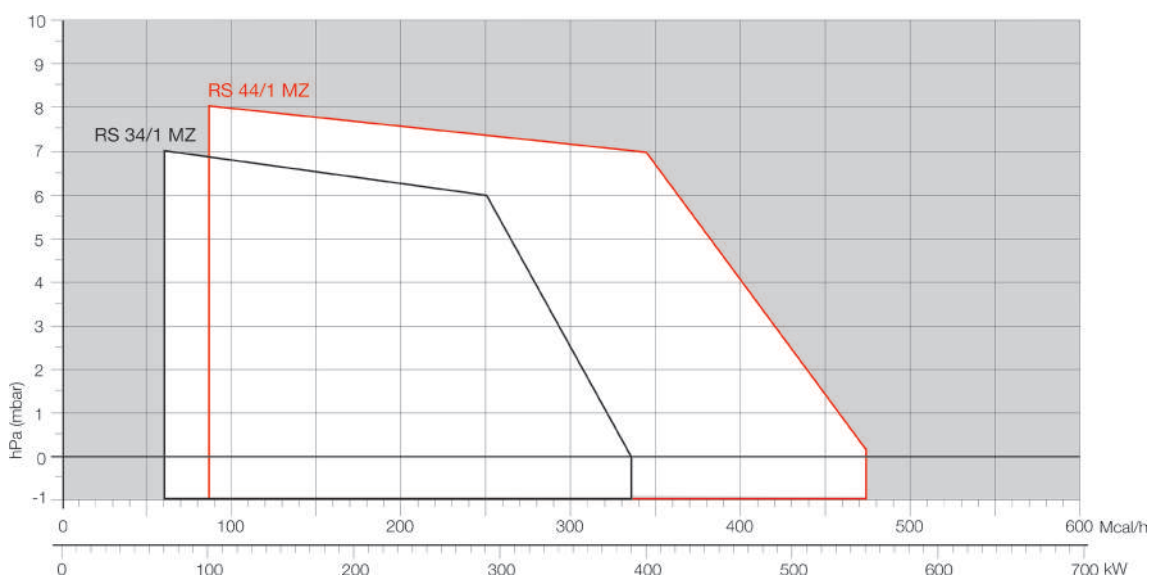

Полезная рабочая область для выбора горелки

Условия испытаний в соответствии с EN676
Температура: 20 °C
Давление: 1013,5 мбар
Высота: 0 м над уровнем моря

ОДНОСТУПЕНЧАТЫЕ ГАЗОВЫЕ ГОРЕЛКИ
СЕРИЯ RS/1

Габаритные размеры (мм)

ГОРЕЛКА

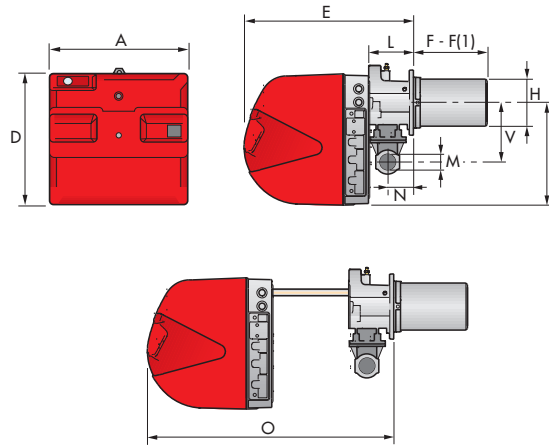

МОДЕЛЬ	A	D	E	F - F(1)	H	I	L	M	N	O	S	B
► RS 34/1 MZ	442	422	508	216 - 351	140	305	138	1 1/2 дюйма	84	780	-	177

ФЛАНЕЦ ГОРЕЛКИ ДЛЯ УСТАНОВКИ НА КОТЕЛ

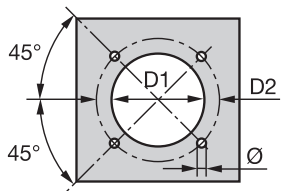

МОДЕЛЬ	D1	D2	Ø
► RS 34/1 MZ	160	224	M8

УПАКОВКА

МОДЕЛЬ	X	Y	Z	кг
RS 34/1 MZ	1000	485	500	32

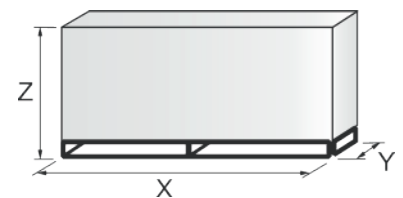

длина с короткой и удлиненной головкой

Технические характеристики

ОБОЗНАЧЕНИЕ СЕРИИ

Серия: R									
Топливо: S Природный газ									
L дизельное топливо									
LS дизельное топливо / природный газ									
N мазут									
Размер:									
Регулировка: /1 одноступенчатая									
/B двухступенчатая									
/M модуляционная — механический кулачок									
/E электронный кулачок									
/P дозирующий газоздушный клапан									
/EV электронный кулачок для регулирования скорости (с инвертором)									
/EVi электронный кулачок со встроенным инвертором									
Выбросы: ... или C01 класс 1 EN676									
MZ класс 2 EN676									
BLU класс 3 EN676									
MX класс 3 EN676									
Длина головки: TC стандартная головка									
TL удлиненная головка									
Система управления пламенем: FS1 стандартная/прерывистая (1 останов каждые 24 ч)									
FS2 непрерывная (1 останов каждые 72 ч)									
Электропитание системы:									
1/230/50 1 фаза, 230 В, 50 Гц									
3/230/50 3 фазы, 230 В, 50 Гц									
3/400/50 3 фазы и нейтраль, 400 В, 50 Гц									
3/230-400/50 3 фазы, 230 В, 50 Гц - 3 фазы и нейтраль, 400 В, 50 Гц									
3/220/60 3 фазы, 220 В, 60 Гц									
3/380/60 3 фазы и нейтраль, 380 В, 60 Гц									
3/220-380/60 3 фазы, 220 В, 60 Гц - 3 фазы и нейтраль, 380 В, 60 Гц									
Вспомогательное напряжение: 230/50-60 230 В, 50-60 Гц									
110/50-60 110 В, 50-60 Гц									
R	S	34	/1	MZ	TC	FS1	1/230/50	230/50-60	
ОСНОВНОЕ ОБОЗНАЧЕНИЕ									
РАСШИРЕННОЕ ОБОЗНАЧЕНИЕ									

ДВУХСТУПЕНЧАТЫЕ ГАЗОВЫЕ ГОРЕЛКИ

СЕРИЯ RS

Серия горелок RS мощностью от 70 до 2650 кВт разработана для использования в котлах горячей воды низкой или средней температуры, генераторах горячего воздуха или пара, котлах с маслом-теплоносителем.



RS 34 MZ	70/125 - 390 кВт
RS 44 MZ	100/200 - 550 кВт
RS 50 MZ	116/290 - 590 кВт
RS 70 MZ	192/465 - 814 кВт
RS 100 MZ	232/698 - 1163 кВт
RS 130 MZ	372/930 - 1512 кВт
RS 150 MZ	300/900 - 1850 кВт
RS 190 MZ	470/1279 - 2290 кВт
RS 250 MZ	600/1250 - 2650 кВт

РАБОЧИЕ ОБЛАСТИ

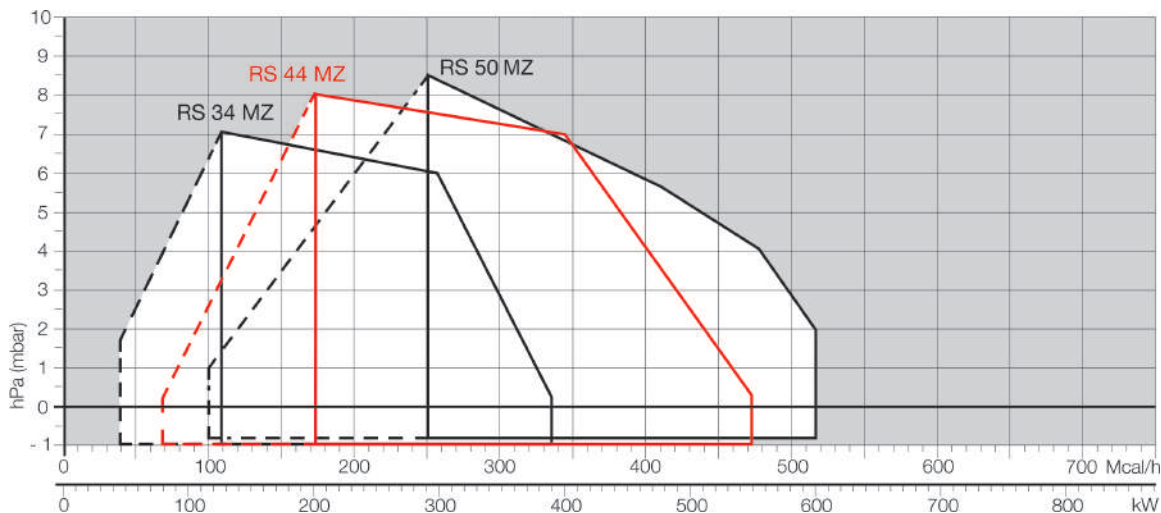

Полезная рабочая область для выбора горелки



Диапазон модуляции

Условия испытаний в соответствии с EN676
Температура: 20 °C
Давление: 1013,5 мбар
Высота: 0 м над уровнем моря

ДВУХСТУПЕНЧАТЫЕ ГАЗОВЫЕ ГОРЕЛКИ СЕРИЯ RS

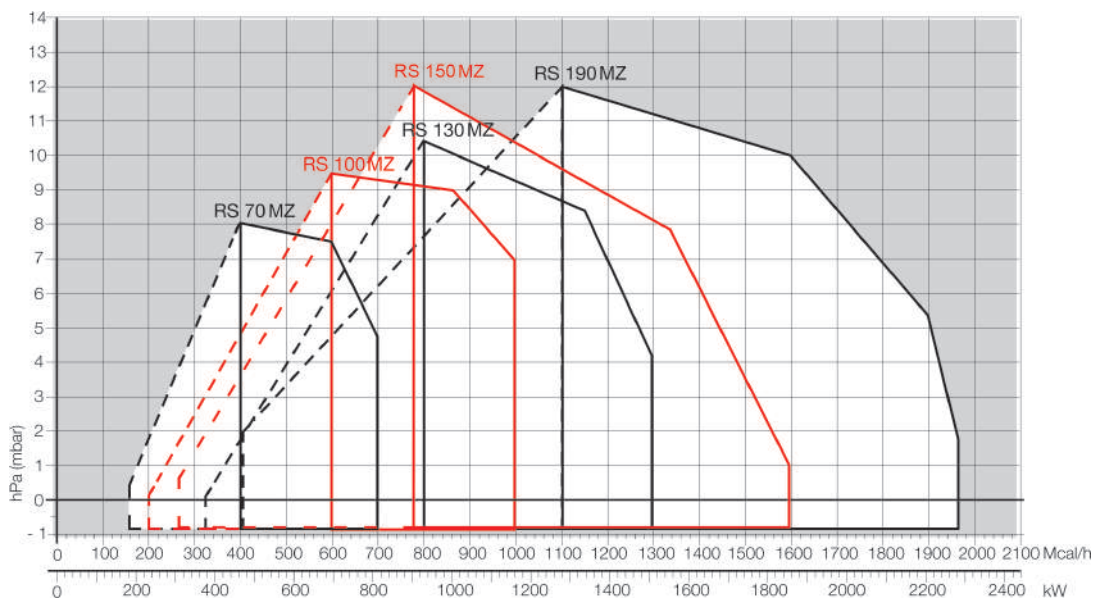

Полезная рабочая область для выбора горелки

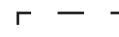

Диапазон модуляции

Условия испытаний в соответствии с EN676
Температура: 20 °C
Давление: 1013,5 мбар
Высота: 0 м над уровнем моря

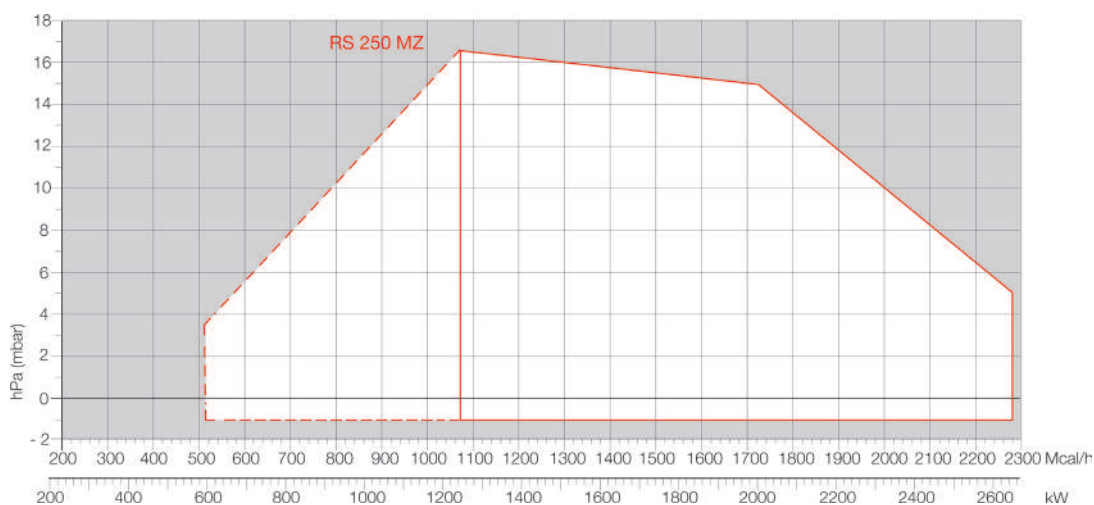

Габаритные размеры (мм)

ГОРЕЛКА

RS 34 MZ - 44 MZ

RS 50

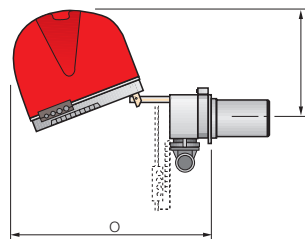
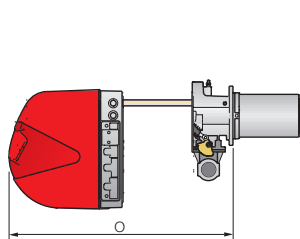
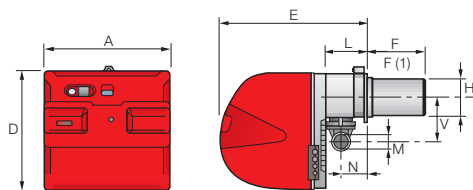
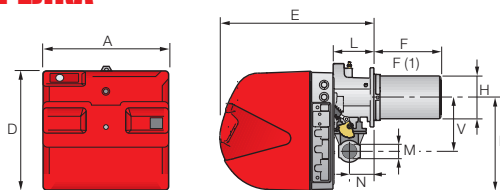

МОДЕЛЬ	A	D	E	F - F(1)	H	I	L	M	N	O	S	B
▶ RS 34 MZ	442	422	508	216-351	140	305	138	1 1/2 дюйма	84	780	-	177
▶ RS 44 MZ	442	422	508	216-351	152	305	138	1 1/2 дюйма	84	780	-	177
▶ RS 50 MZ	476	474	580	216-351	152	352	164	1 1/2 дюйма	108	810	367	168

(1) размер с удлиненной головкой

ДВУХСТУПЕНЧАТЫЕ ГАЗОВЫЕ ГОРЕЛКИ СЕРИЯ RS

RS 64 MZ

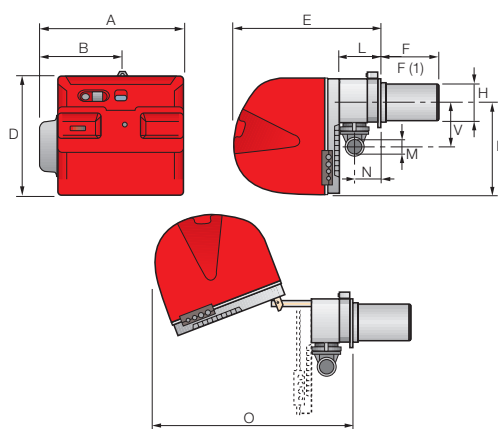

RS 70 - 100 - 130 - 150 - 190

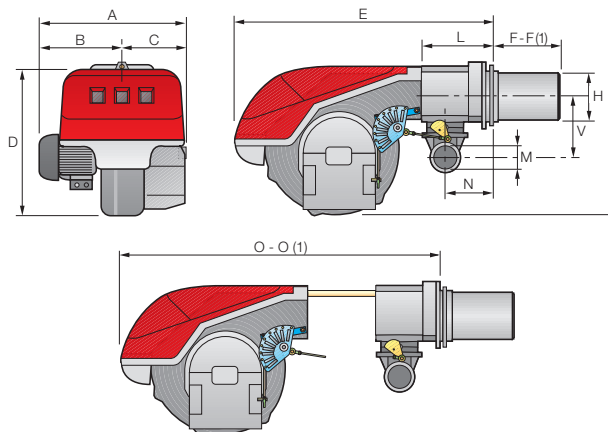

МОДЕЛЬ	A	B	C	D	E	F - F(1)	H	I	L	M	N	O - O(1)	B
▶ RS 70	511	296	215	555	840	250-385	179	430	214	2 дюйма	134	1161 - 1296	221
▶ RS 100	527	312	215	555	840	250-385	179	430	214	2 дюйма	134	1161 - 1296	221
▶ RS 130	553	338	215	555	840	280-415	189	430	214	2 дюйма	134	1161 - 1296	221
▶ RS 150	675	370	305	590	840	280-415	189	435	214	2 дюйма	134	1180 - 1315	221
▶ RS 190	681	366	315	555	872	370-520	222	430	246	2 дюйма	150	1328 - -	262
▶ RS 250	6	3	3	5	8	3	2	4	2	2	1	1 -	2

(1) размер с удлиненной головкой

Габаритные размеры (мм)

ФЛАНЕЦ ГОРЕЛКИ ДЛЯ УСТАНОВКИ НА КОТЕЛ

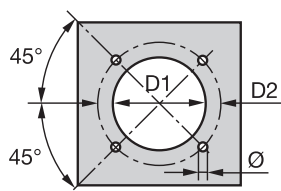

МОДЕЛЬ	D1	D2	Ø
▶ RS 34 MZ	160	224	M8
▶ RS 44 MZ	160	224	M8
▶ RS 50	160	224	M8
▶ RS 64 MZ	185	275-325	M12
▶ RS 70	185	275-325	M12
▶ RS 100	185	275-325	M12
▶ RS 130	195	275-325	M12
▶ RS 150	195	275-325	M12
▶ RS 190	230	325-368	M16
▶ RS 250	2	3-3	M

ДВУХСТУПЕНЧАТЫЕ ГАЗОВЫЕ ГОРЕЛКИ СЕРИЯ RS

УПАКОВКА

МОДЕЛЬ	X	Y	Z	кг
RS 34 MZ	1000	485	500	32
RS 44 MZ	1000	485	500	33
RS 50 MZ	1200	502	520	41
RS 70 MZ	1405	700	660	70
RS 100 MZ	1405	700	660	73
RS 130 MZ	1400	700	660	76
RS 150 MZ	1400-1420	1000	660	110
RS 190 MZ	1400-1420	1000	660	115
RS 250 MZ	1400-1420	1040	725	117

длина с короткой и удлиненной головкой

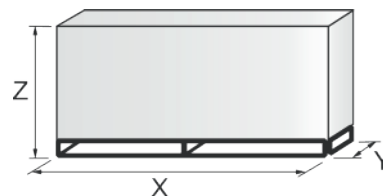

ДВУХСТУПЕНЧАТЫЕ ГАЗОВЫЕ ГОРЕЛКИ СЕРИЯ RS

Технические характеристики

ОБОЗНАЧЕНИЕ СЕРИИ

Серия: R

Топливо: S Природный газ
L дизельное топливо
LS дизельное топливо / природный газ
N мазут

Размер:

Регулировка: /1 одноступенчатая
/B двухступенчатая
/M модуляционная — механический кулачок
/E электронный кулачок
/P дозирующий газоздушный клапан
/EV электронный кулачок для регулирования скорости (с инвертором)
/EVi электронный кулачок со встроенным инвертором

Выбросы: ... или C01 класс 1 EN676
MZ класс 2 EN676
BLU класс 3 EN676
MX класс 3 EN676

Длина головки: TC стандартная головка
TL удлиненная головка

Система управления пламенем: FS1 стандартная/прерывистая (1 останов каждые 24 ч)
FS2 непрерывная (1 останов каждые 72 ч)

Электропитание системы:

1/230/50	1 фаза, 230 В, 50 Гц
3/230/50	3 фазы, 230 В, 50 Гц
3/400/50	3 фазы и нейтраль, 400 В, 50 Гц
3/230-400/50	3 фазы, 230 В, 50 Гц - 3 фазы и нейтраль, 400 В, 50 Гц
3/220/60	3 фазы, 220 В, 60 Гц
3/380/60	3 фазы и нейтраль, 380 В, 60 Гц
3/220-380/60	3 фазы, 220 В, 60 Гц - 3 фазы и нейтраль, 380 В, 60 Гц

Вспомогательное напряжение: 230/50-60 230 В, 50-60 Гц
110/50-60 110 В, 50-60 Гц

R	S	130			TC	FS1	3/230-400/50	230/50-60
---	---	-----	--	--	----	-----	--------------	-----------

ОСНОВНОЕ ОБОЗНАЧЕНИЕ

РАСШИРЕННОЕ ОБОЗНАЧЕНИЕ

СЕРИЯ RS/M

Серия горелок RS/M мощностью от 70 до 2650 кВт разработана для использования в котлах горячей воды низкой или средней температуры, генераторах горячего воздуха или пара, котлах с маслом-теплоносителем.



RS 34/M MZ	70/125 - 390 кВт
RS 44/M MZ	100/200 - 550 кВт
RS 50/M MZ	116/290 - 590 кВт
RS 70/M MZ	192/465 - 814 кВт
RS 100/M MZ	232/698 - 1163 кВт
RS 130/M MZ	372/930 - 1512 кВт
RS 150/M MZ	300/900 - 1850 кВт
RS 190/M MZ	470/1279 - 2290 кВт
RS 250/M MZ	600/1250 - 2650 кВт

РАБОЧИЕ ОБЛАСТИ

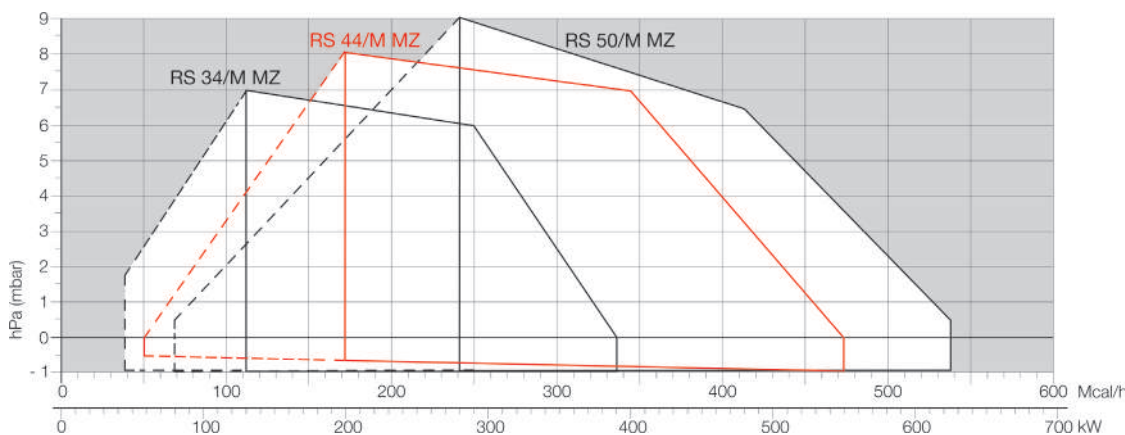

Полезная рабочая область для выбора горелки



Диапазон модуляции

Условия испытаний в соответствии с EN676
Температура: 20 °C
Давление: 1013,5 мбар
Высота: 0 м над уровнем моря

МОДУЛЯЦИОННЫЕ ГАЗОВЫЕ ГОРЕЛКИ СЕРИЯ RS/M

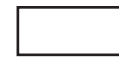
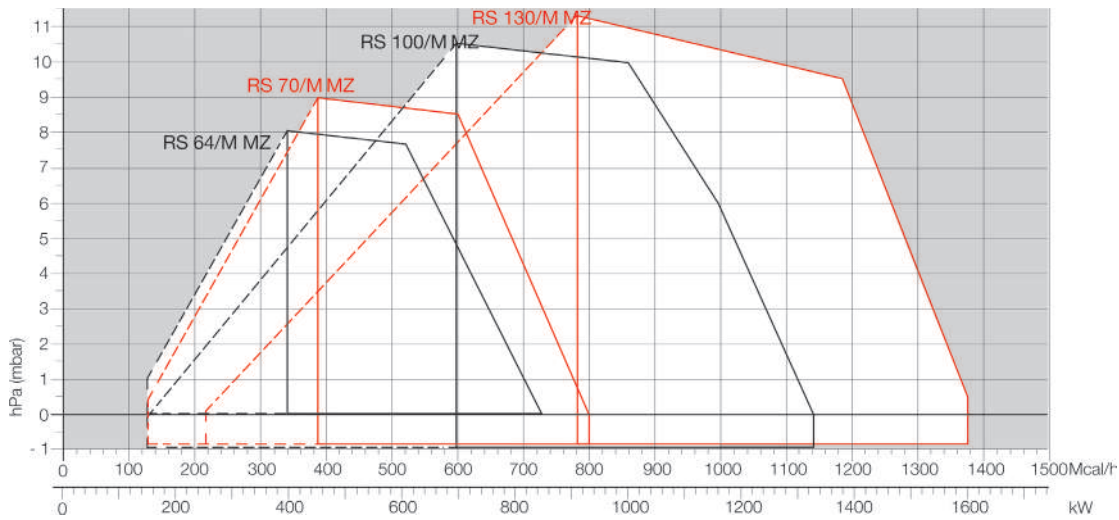

Полезная рабочая область для выбора горелки

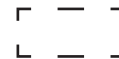

Диапазон модуляции

Условия испытаний в соответствии с EN676
Температура: 20 °C
Давление: 1013,5 мбар
Высота: 0 м над уровнем моря

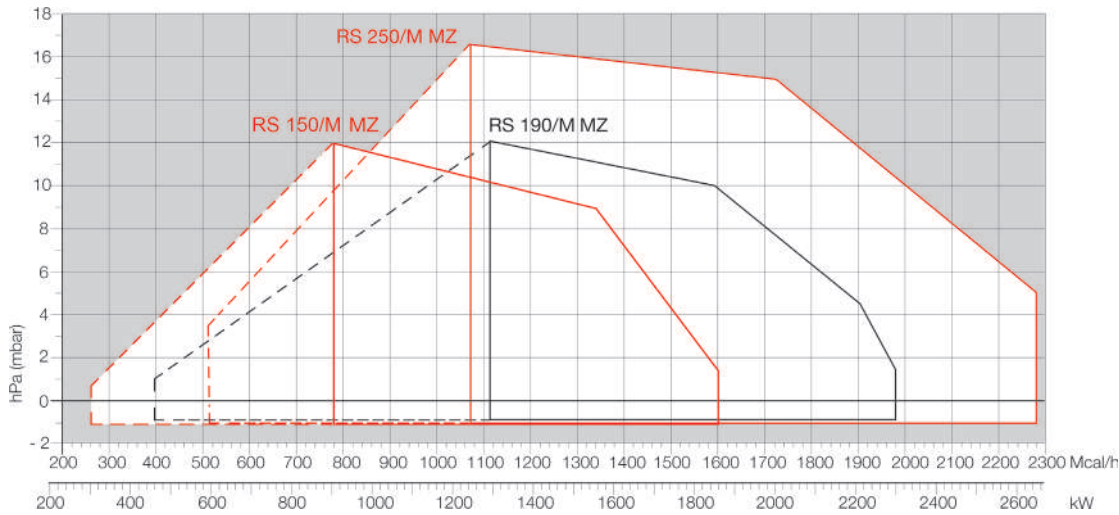

Габаритные размеры (мм)

ГОРЕЛКА

RS 34/M MZ - 44/M MZ

RS 50/M MZ

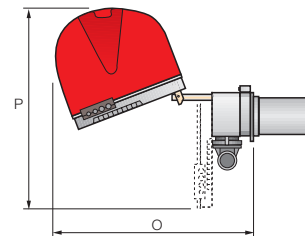
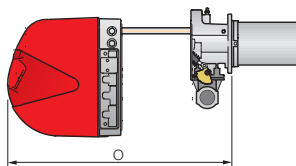
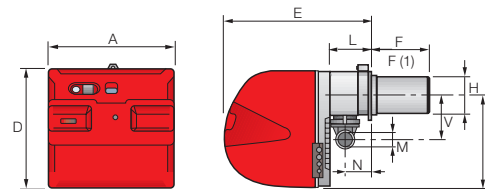
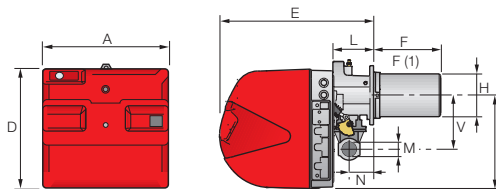

МОДЕЛЬ	A	D	E	F - F(1)	H	I	L	M	N	O	P	B
► RS 34/M MZ	442	422	508	216-351	140	305	138	1 1/2 дюйма	84	780	-	177
► RS 44/M MZ	442	422	508	216-351	152	305	138	1 1/2 дюйма	84	780	-	177
► RS 50/M MZ	476	474	580	216-351	152	352	164	1 1/2 дюйма	108	810	719	168

(1) размер с удлиненной головкой

МОДУЛЯЦИОННЫЕ ГАЗОВЫЕ ГОРЕЛКИ СЕРИЯ RS/M

ES 70/M - 100/M - 130/M - 150/M - 190/M - 250/M MZ

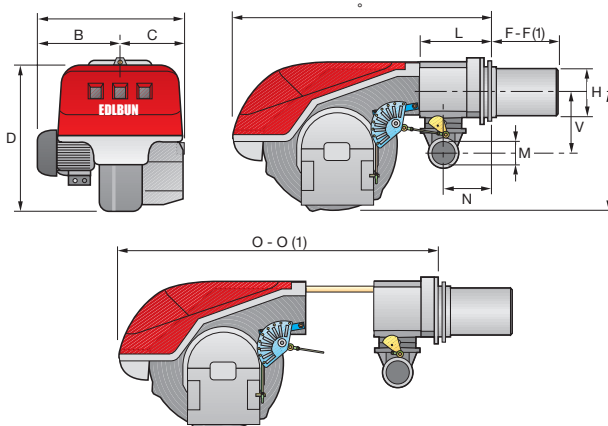

МОДЕЛЬ	A	B	C	D	E	F - F(1)	H	I	L	M	N	O - O(1)	V
▶ ES 70/M	511	296	215	555	840	250 - 385	179	430	214	2"	134	1161 - 1296	221
▶ ES 100/M	527	312	215	555	840	250 - 385	179	430	214	2"	134	1161 - 1296	221
▶ ES 130/M	553	338	215	555	840	280 - 415	189	430	214	2"	134	1161 - 1296	221
▶ ES 150/M	675	370	305	590	840	280 - 415	189	435	214	2"	134	1180 - 1315	221
▶ ES 190/M	681	366	315	555	872	370 - 520	222	430	230	2"	150	1328 - -	221
▶ ES 250/M MZ	732	427	305	555	872	370 - 520	222	430	230	2"	150	1328 - -	262

Габаритные размеры (мм)

ФЛАНЕЦ ГОРЕЛКИ ДЛЯ УСТАНОВКИ НА КОТЕЛ

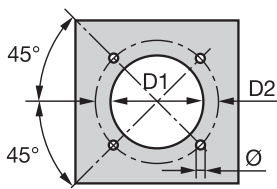

МОДЕЛЬ	D1	D2	Ø
▶ RS 34/M MZ	160	224	M8
▶ RS 44/M MZ	160	224	M8
▶ RS 50/M MZ	160	224	M8
▶ RS 64/M MZ	185	275-325	M12
▶ RS 70/M	185	275-325	M12
▶ RS 100/M	185	275-325	M12
▶ RS 130/M	195	275-325	M12
▶ RS 150/M	195	275-325	M12
▶ RS 190/M	230	325-368	M16
▶ RS 250/M MZ	230	325-368	M16

УПАКОВКА

МОДЕЛЬ	X	Y	Z	кг
RS 34/M MZ	1000	485	500	32
RS 44/M MZ	1000	485	500	33
RS 50/M MZ	1200	502	520	41
RS 70/M MZ	1405	700	660	70
RS 100/M MZ	1405	700	660	73
RS 130/M MZ	1400	700	660	76
RS 150/M MZ	1400-1420	1000	660	110
RS 190/M MZ	1400-1420	1000	660	115
RS 250/M MZ	1400-1420	1040	725	117

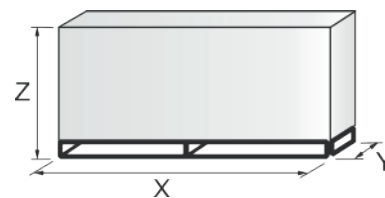

длина с короткой и удлиненной головкой

**МОДУЛЯЦИОННЫЕ ГАЗОВЫЕ ГОРЕЛКИ
СЕРИЯ RS/M**

Технические характеристики

ОБОЗНАЧЕНИЕ СЕРИИ

Серия: R	
Топливо: S Природный газ	
L дизельное топливо	
LS дизельное топливо / природный газ	
N мазут	
Размер:	
Регулировка: /1 одноступенчатая	
/B двухступенчатая	
/M модуляционная — механический кулачок	
/E электронный кулачок	
/P дозирующий газозвоздушный клапан	
/EV электронный кулачок для регулирования скорости (с инвертором)	
/EVi электронный кулачок со встроенным инвертором	
Выбросы:	... или C01 класс 1 EN676
	MZ класс 2 EN676
	BLU класс 3 EN676
	MX класс 3 EN676
Длина головки:	TC стандартная головка
	TL удлиненная головка
Система управления пламенем:	FS1 стандартная/прерывистая (1 останов каждые 24 ч)
	FS2 непрерывная (1 останов каждые 72 ч)
Электропитание системы:	
	1/230/50 1 фаза, 230 В, 50 Гц
	3/230/50 3 фазы, 230 В, 50 Гц
	3/400/50 3 фазы и нейтраль, 400 В, 50 Гц
	3/230-400/50 3 фазы, 230 В, 50 Гц - 3 фазы и нейтраль, 400 В, 50 Гц
	3/220/60 3 фазы, 220 В, 60 Гц
	3/380/60 3 фазы и нейтраль, 380 В, 60 Гц
	3/220-380/60 3 фазы, 220 В, 60 Гц - 3 фазы и нейтраль, 380 В, 60 Гц
Вспомогательное напряжение:	230/50-60 230 В, 50-60 Гц
	110/50-60 110 В, 50-60 Гц

R S 50 /M MZ TC FS1 3/230-400/50 230/50-60

ОСНОВНОЕ ОБОЗНАЧЕНИЕ

РАСШИРЕННОЕ ОБОЗНАЧЕНИЕ

СЕРИЯ RS/E-EV MZ

Серия горелок RS/E-EV MZ мощностью от 70 до 2650 кВт основана на новой цифровой системе управления горелкой, которая способна поддерживать заданное соотношение воздуха и топлива, управляя независимыми серводвигателями. Это позволяет оптимизировать управление мощностью и обеспечить надлежащее сгорание и безопасную работу во всем диапазоне модуляции. Это могут быть двухступенчатые прогрессивные или модуляционные горелки с ПИД-регулятором и необходимыми датчиками. Горелки серии RS/E MZ имеют высокий КПД в самых разных применениях и позволяют снижать расход топлива и эксплуатационные расходы.

Оптимизация уровня шума достигнута благодаря специальной конструкции контура всасывания воздуха и облицовке из звукоизолирующего материала.



RS 34/E MZ	70/125 - 390 кВт
------------	------------------

RS 44/E MZ	100/200 - 550 кВт
------------	-------------------

RS 50/E MZ	116/290 - 590 кВт
------------	-------------------

RS 70/E MZ	135/465 - 814 кВт
------------	-------------------

RS 100/E MZ	150/698 - 1163 кВт
-------------	--------------------

RS 130/E MZ	254/920 - 1600 кВт
-------------	--------------------

RS 190/E MZ	470/1279 - 2290 кВт
-------------	---------------------

RS 250/E MZ	600/1250 - 2650 кВт
-------------	---------------------

РАБОЧИЕ ОБЛАСТИ

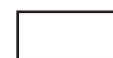
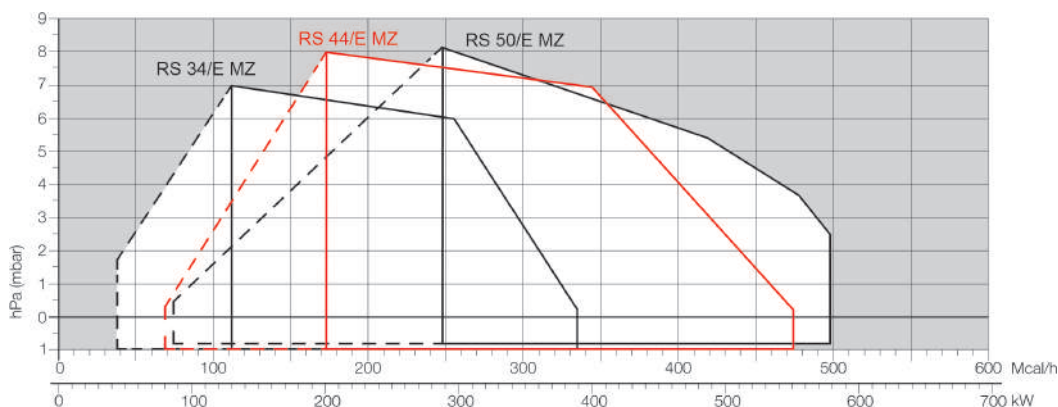

Полезная рабочая область для выбора горелки

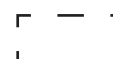

Диапазон модуляции

Условия испытаний в соответствии с EN676
Температура: 20 °C
Давление: 1013,5 мбар
Высота: 0 м над уровнем моря

МОДУЛЯЦИОННЫЕ ГАЗОВЫЕ ГОРЕЛКИ СЕРИЯ RS/E-EV MZ

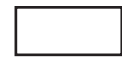
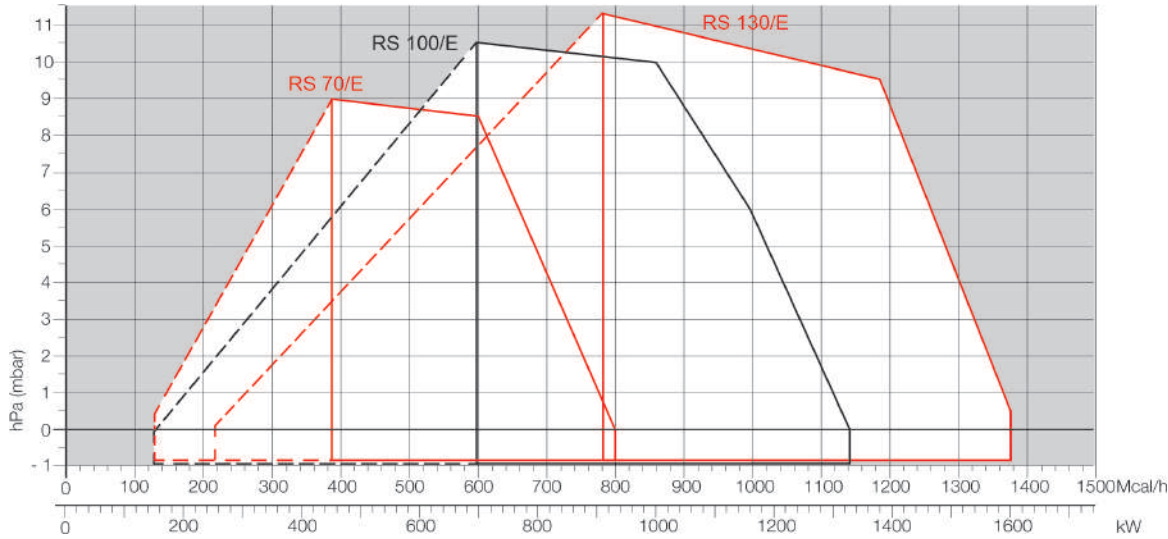

Полезная рабочая область для выбора горелки



Диапазон модуляции

Условия испытаний в соответствии с EN676
Температура: 20 °C
Давление: 1013,5 мбар
Высота: 0 м над уровнем моря

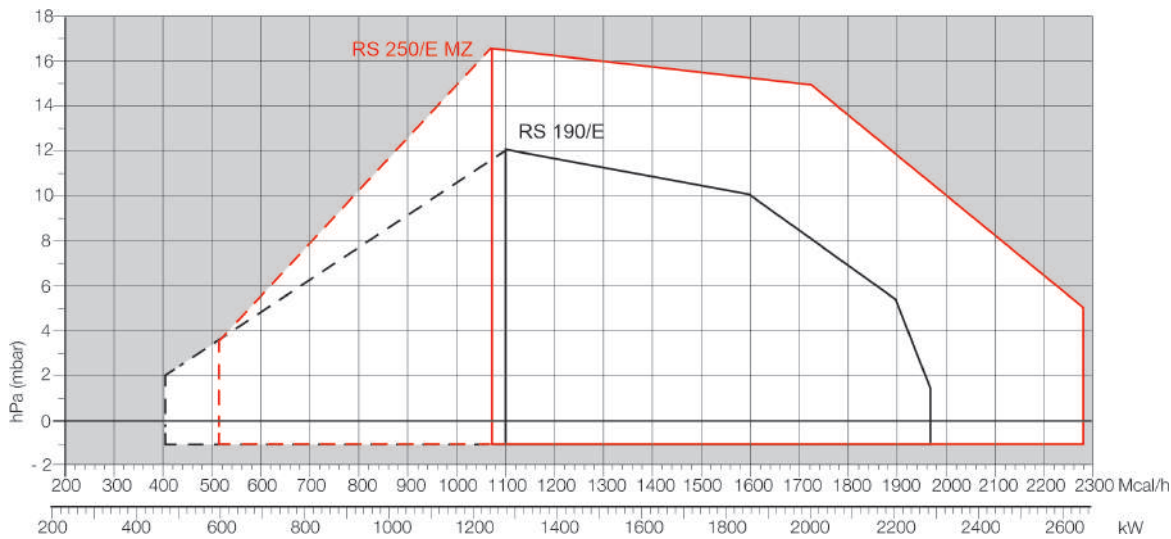

Габаритные размеры (мм)

ГОРЕЛКА

RS 34-44/E MZ

RS 50/E MZ

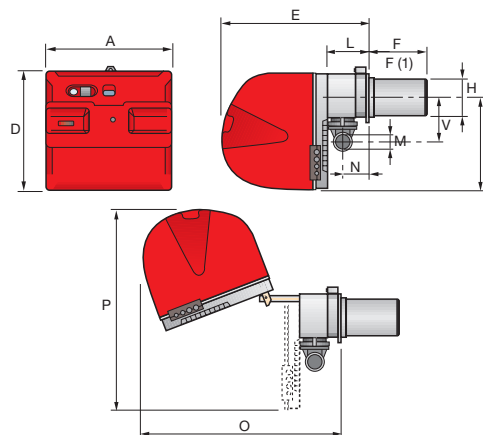
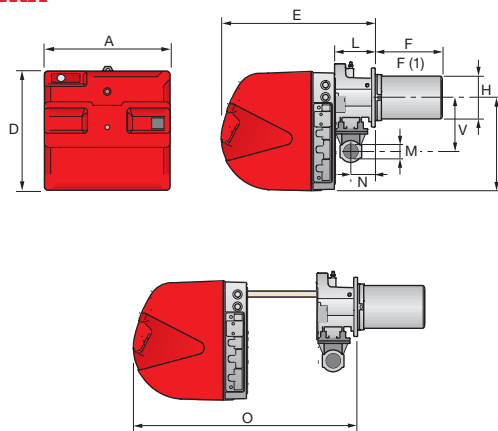

МОДЕЛЬ	A	D	E	F - F(1)	H	I	L	M	N	O	P	B
▶ RS 34/E MZ	442	422	508	216-351	140	305	138	1 1/2 дюйма	84	780	-	177
▶ RS 44/E MZ	442	422	508	216-351	152	305	138	1 1/2 дюйма	84	780	-	177
▶ RS 50/E MZ	476	474	580	216-351	152	352	164	1 1/2 дюйма	108	810	719	168

(1) размер с удлиненной головкой

МОДУЛЯЦИОННЫЕ ГАЗОВЫЕ ГОРЕЛКИ СЕРИЯ RS/E-EV MZ

RS 64/E MZ

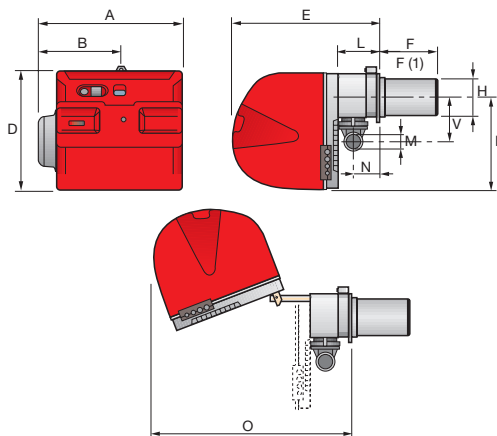

RS 70-100-130-190/E - RS 250/E-EV MZ

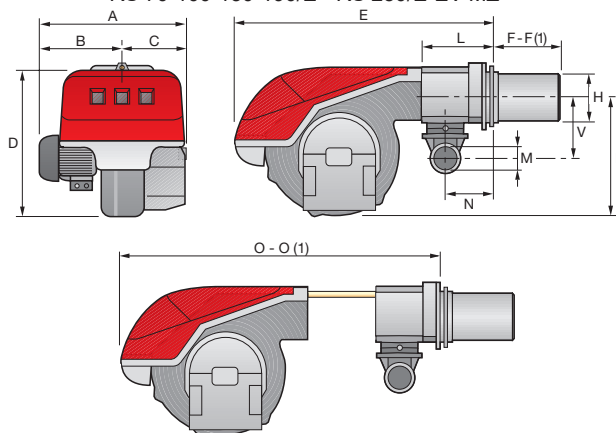

МОДЕЛЬ	A	B	C	D	E	F - F(1)	H	I	L	M	N	O - O(1)	B
▶ RS 64/E MZ	533	300	-	490	640	250-385	179	352	222	2 дюйма	134	810 - -	221
▶ RS 70/E	527	312	215	555	840	250-385	179	430	214	2 дюйма	134	1161 - 1296	221
▶ RS 100/E	527	312	215	555	840	250-385	179	430	214	2 дюйма	134	1161 - 1296	221
▶ RS 130/E	553	338	215	555	840	280-415	189	430	214	2 дюйма	134	1161 - 1296	221
▶ RS 190/E	675	370	305	555	856	372-530	222	436	230	2 дюйма	150	1328 - -	264
▶ RS 250/E-EV MZ	732	427	305	555	872	370-520	222	436	230	2 дюйма	150	1322 - 1467	264

(1) размер с удлиненной головкой

Габаритные размеры (мм)

ФЛАНЕЦ ГОРЕЛКИ ДЛЯ УСТАНОВКИ НА КОТЕЛ

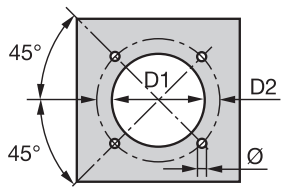

МОДЕЛЬ	D1	D2	Ø
▶ RS 34/E MZ	160	224	M8
▶ RS 44/E MZ	160	224	M8
▶ RS 50/E MZ	160	224	M8
▶ RS 64/E MZ	185	275-325	M12
▶ RS 70/E	185	275-325	M12
▶ RS 100/E	185	275-325	M12
▶ RS 130/E	195	275-325	M12
▶ RS 190/E	230	325-368	M16
▶ RS 250/E-EV MZ	230	325-368	M16

УПАКОВКА

МОДЕЛЬ	X	Y	Z	кг
RS 34/M MZ	1000	485	500	39
RS 44/M MZ	1000	485	500	40
RS 50/M MZ	1200	502	630	48
RS 70/M MZ	1405	700	660	78
RS 100/M MZ	1405	700	660	81
RS 130/M MZ	1405	700	660	84
RS 190/M MZ	1405	1000	660	89
RS 250/M MZ	1400-1420	1000	660	125

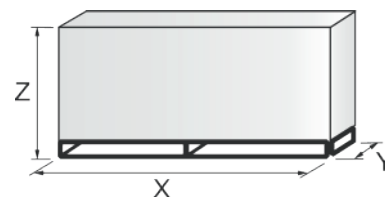

длина с короткой и удлиненной головкой

**МОДУЛЯЦИОННЫЕ ГАЗОВЫЕ ГОРЕЛКИ
СЕРИЯ RS/E-EV MZ**

Технические характеристики

ОБОЗНАЧЕНИЕ СЕРИИ

Серия: R									
Топливо: S Природный газ									
L дизельное топливо									
LS дизельное топливо / природный газ									
N мазут									
Размер:									
Регулировка: /1 одноступенчатая									
/B двухступенчатая									
/M модуляционная — механический кулачок									
/E электронный кулачок									
/P дозирующий газоздушный клапан									
/EV электронный кулачок для регулирования скорости (с инвертором)									
/EVi электронный кулачок со встроенным инвертором									
Выбросы: ... или C01 класс 1 EN676									
MZ класс 2 EN676									
BLU класс 3 EN676									
MX класс 3 EN676									
Длина головки: TC стандартная головка									
TL удлиненная головка									
Система управления пламенем: FS1 стандартная/прерывистая (1 останов каждые 24 ч)									
FS2 непрерывная (1 останов каждые 72 ч)									
Электропитание системы:									
1/230/50 1 фаза, 230 В, 50 Гц									
3/230/50 3 фазы, 230 В, 50 Гц									
3/400/50 3 фазы и нейтраль, 400 В, 50 Гц									
3/230-400/50 3 фазы, 230 В, 50 Гц - 3 фазы и нейтраль, 400 В, 50 Гц									
3/220/60 3 фазы, 220 В, 60 Гц									
3/380/60 3 фазы и нейтраль, 380 В, 60 Гц									
3/220-380/60 3 фазы, 220 В, 60 Гц - 3 фазы и нейтраль, 380 В, 60 Гц									
Вспомогательное напряжение: 230/50-60 230 В, 50-60 Гц									
110/50-60 110 В, 50-60 Гц									
R	S	50	/E	MZ	TC	FS1	3/230-400/50	230/50-60	
ОСНОВНОЕ ОБОЗНАЧЕНИЕ									
РАСШИРЕННОЕ ОБОЗНАЧЕНИЕ									

СЕРИЯ RS 310-1200/М

Серия горелок RS 310-1200/М мощностью от 400 до 11100 кВт разработана для использования в котлах горячей воды низкой или средней температуры, генераторах горячего воздуха или пара, котлах с маслом-теплоносителем. Это могут быть двухступенчатые прогрессивные или модуляционные горелки с ПИД-регулятором или внешним сигналом 4–20 мА / 0–10 В.



RS 310/М	400/1200 - 3630 кВт
----------	---------------------

RS 410/М	500/1500 - 4450 кВт
----------	---------------------

RS 510/М	680/1800 - 5250 кВт
----------	---------------------

RS 610/М	1000/2200 - 6250 кВт
----------	----------------------

RS 810/М	1200/3500 - 8010 кВт
----------	----------------------

RS 1000/М	1100/4000 - 10 100 кВт
-----------	------------------------

RS 1200/М	1500/5500 - 11 100 кВт
-----------	------------------------

РАБОЧИЕ ОБЛАСТИ

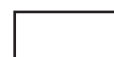
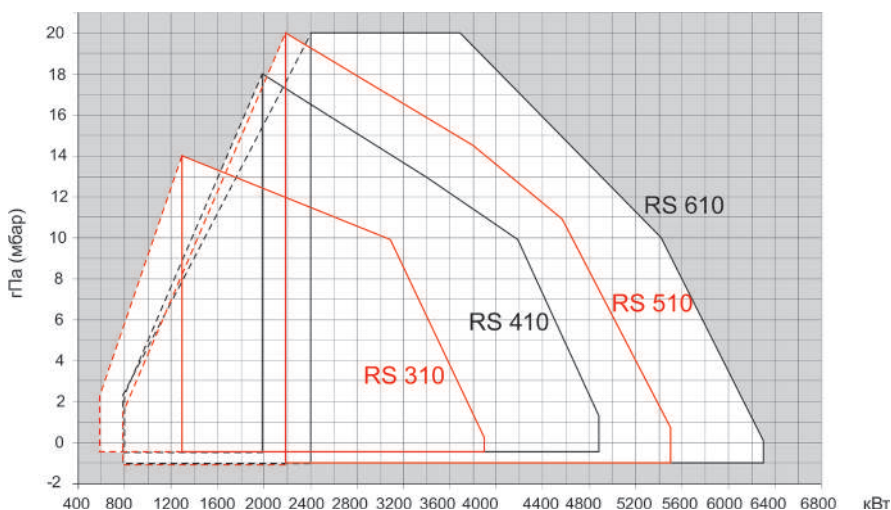

Полезная рабочая область для выбора горелки



Диапазон модуляции

Условия испытаний в соответствии с EN676
Температура: 20 °С
Давление: 1013,5 мбар
Высота: 0 м над уровнем моря

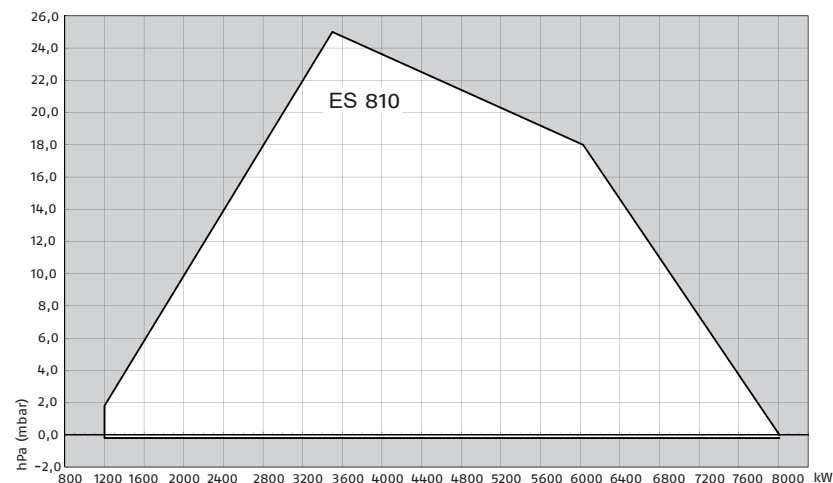

**МОДУЛЯЦИОННЫЕ ГАЗОВЫЕ ГОРЕЛКИ
СЕРИЯ RS 310-1200/M**

Габаритные размеры (мм)

ГОРЕЛКА

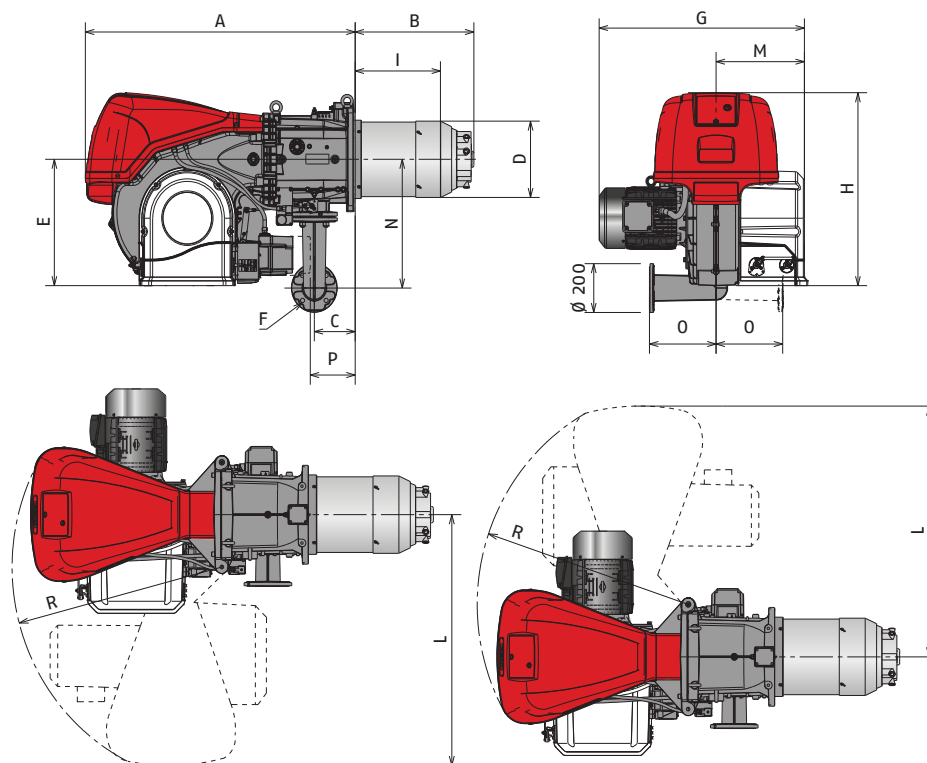

Модель	A	B	C	D	E	F	G	H	I	L	M	N	O	P*	R
▶ RS 310/M BLU	1178	465	178	306	520	DN65	890	790	346	1015	400	528	290	177	890
▶ RS 410/M BLU	1178	517	178	313	520	DN65	930	790	340	1015	400	528	290	177	890
▶ RS 510/M BLU	1178	517	178	313	520	DN65	930	790	340	1015	400	528	290	177	890
▶ RS 610/M BLU	1178	517	178	334	520	DN65	980	790	350	1015	400	528	290	177	890
▶ RS 810/M BLU	1345	558	173	363	585	DN80	980	790	350	1197	413	528	290	177	1055

* аксимальное положение для извлечения крышки серводвигателя в моделях с механическим кулачком.

ФЛАНЕЦ ГОРЕЛКИ ДЛЯ УСТАНОВКИ НА КОТЕЛ

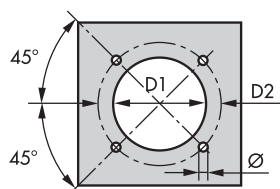

МОДЕЛЬ	D1	D2	Ø
▶ RS 310/M BLU	335	452	M18
▶ RS 410/M BLU	335	452	M18
▶ RS 510/M BLU	335	452	M18
▶ RS 610/M BLU	350	452	M18
▶ RS 810/M BLU	400	495	M18

Габаритные размеры (мм)

ГОРЕЛКА

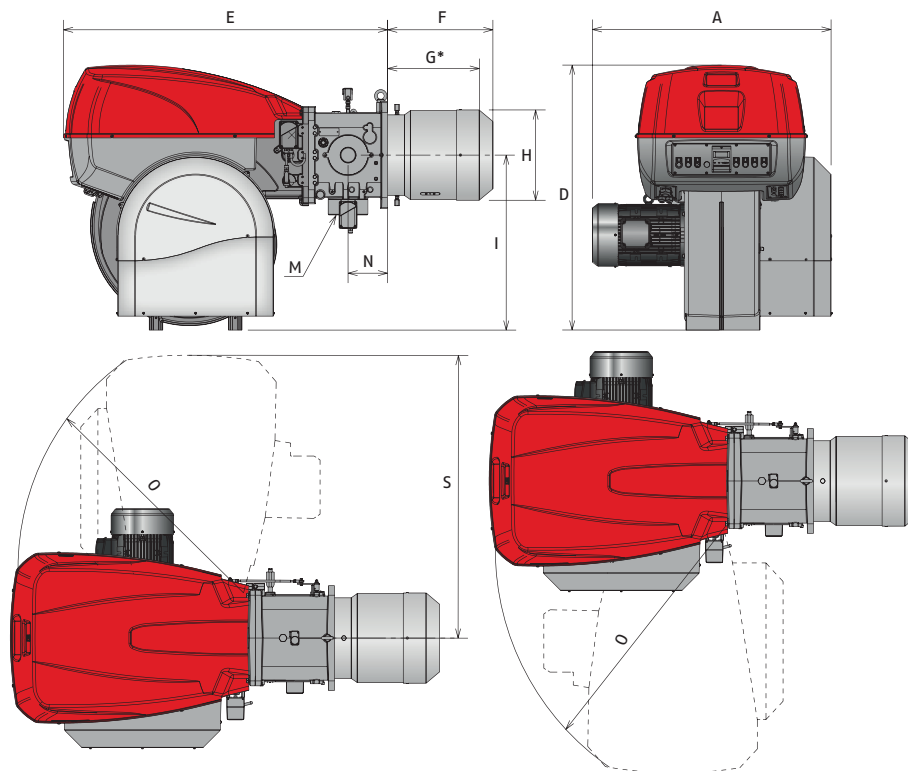

МОДЕЛЬ	A	D	E	F	G*	H	I	M	N	O	S
► RS 1000/M	1206	1338	1637	538	485	413	885	DN80	200	1350	1493
► RS 1200/M	1250	1338	1637	539	485	456	885	DN80	200	1350	1493

* Максимальная толщина двери котла, включая толщину изолирующей прокладки фланца горелки.

ФЛАНЕЦ ГОРЕЛКИ ДЛЯ УСТАНОВКИ НА КОТЕЛ

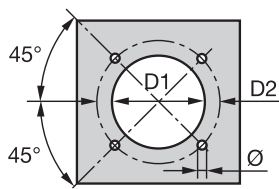

МОДЕЛЬ	D1	D2	Ø
► RS 1000/M	460	608	M20
► RS 1200/M	500	608	M20

УПАКОВКА

МОДЕЛЬ	X	Y	Z	КГ
RS 310/M	2040	1180	1125	250
RS 410/M	2040	1180	1125	250
RS 510/M	2040	1180	1125	250
RS 610/M	2040	1180	1125	280
RS 810/M	2040	1180	1125	300
RS 1000/M	2400	1400	1595	500
RS 1200/M	2400	1400	1595	550

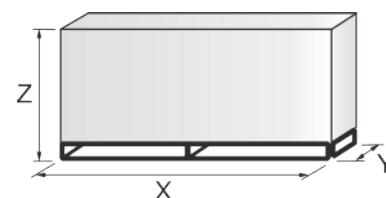

**МОДУЛЯЦИОННЫЕ ГАЗОВЫЕ ГОРЕЛКИ
СЕРИЯ RS 310-1200/M**

Технические характеристики

ОБОЗНАЧЕНИЕ СЕРИИ

Серия: R

Топливо: S природный газ
L дизельное топливо
LS дизельное топливо / природный газ
N мазут

Размер:

Регулировка: /1 одноступенчатая
/В двухступенчатая
/М модуляционная — механический кулачок
/E электронный кулачок
/P дозирующий газоздушный клапан
/EV электронный кулачок для регулирования скорости (с инвертором)
/EVi электронный кулачок со встроенным инвертором

Выбросы: ... или C01 класс 1 EN676
MZ класс 2 EN676
BLU класс 3 EN676
MX класс 3 EN676

Длина головки: TC стандартная головка
TL удлиненная головка

Система управления пламенем: FS1 стандартная/прерывистая (1 останов каждые 24 ч)
FS2 непрерывная (1 останов каждые 72 ч)

Электропитание системы:

1/230/50	1 фаза, 230 В, 50 Гц
3/230/50	3 фазы, 230 В, 50 Гц
3/400/50	3 фазы и нейтраль, 400 В, 50 Гц
3/230-400/50	3 фазы, 230 В, 50 Гц - 3 фазы и нейтраль, 400 В, 50 Гц
3/220/60	3 фазы, 220 В, 60 Гц
3/380/60	3 фазы и нейтраль, 380 В, 60 Гц
3/220-380/60	3 фазы, 220 В, 60 Гц - 3 фазы и нейтраль, 380 В, 60 Гц

Вспомогательное напряжение:	230/50-60	230 В, 50-60 Гц
	110/50-60	110 В, 50-60 Гц

R S 500 /M BLU TC FS2 3/230-400/50 230/50-60

ОСНОВНОЕ ОБОЗНАЧЕНИЕ

РАСШИРЕННОЕ ОБОЗНАЧЕНИЕ

СЕРИЯ RS 310-610/E-EV MZ

Серия горелок RS 310-410-510-610/E-/EV MZ мощностью от 1300 до 6300 кВт разработана для использования в котлах горячей воды низкой или средней температуры, генераторах горячего воздуха или пара, котлах с маслом-теплоносителем.



RS 310/E-EV MZ	600/1300 - 3900 кВт
RS 410/E-EV MZ	800/2000 - 4900 кВт
RS 510/E-EV MZ	800/2200 - 5520 кВт
RS 610/E-EV MZ	820/2400 - 6300 кВт

РАБОЧИЕ ОБЛАСТИ

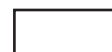
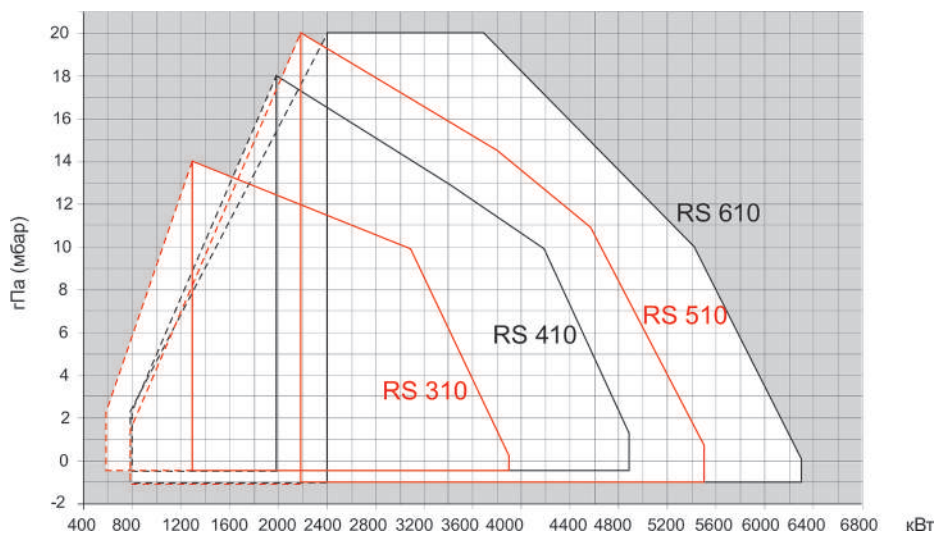

Полезная рабочая область для выбора горелки



Диапазон модуляции

Условия испытаний в соответствии с EN676
Температура: 20 °C
Давление: 1013,5 мбар
Высота: 0 м над уровнем моря

**МОДУЛЯЦИОННЫЕ ГАЗОВЫЕ ГОРЕЛКИ
СЕРИЯ RS 310-610/E-EV MZ**

Габаритные размеры (мм)

ГОРЕЛКИ

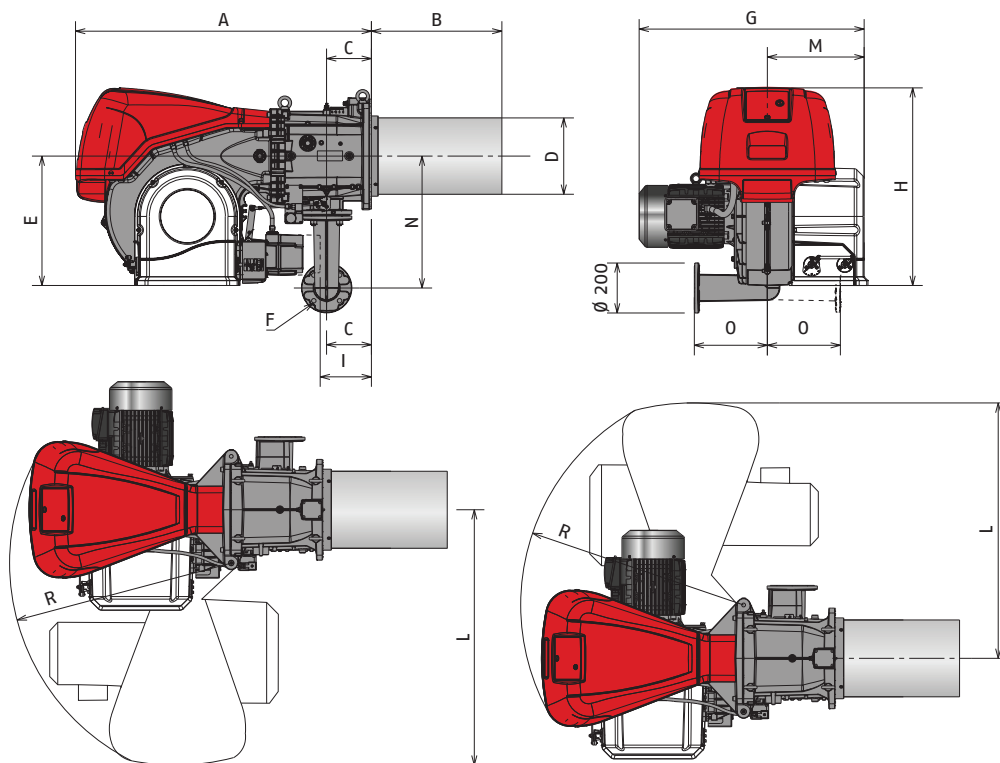

Модель	A	B	C	D	E	F	G	H	I*	L	M	N	O	P	R
▶ RS 310/E-/EV MZ	1178	519	178	306	520	DN65	890	790	177	1015	400	528	290	177	890
▶ RS 410/E-/EV MZ	1178	519	178	306	520	DN65	930	790	177	1015	400	528	290	177	890
▶ RS 510/E-/EV MZ	1178	519	178	306	520	DN65	930	790	177	1015	400	528	290	177	890
▶ RS 610/E-/EV MZ	1178	519	178	330	520	DN65	980	790	177	1015	400	528	290	177	890

* аксимальное положение для извлечения крышки серводвигателя в моделях с механическим кулачком.

ФЛАНЕЦ ГОРЕЛКИ ДЛЯ УСТАНОВКИ НА КОТЕЛ

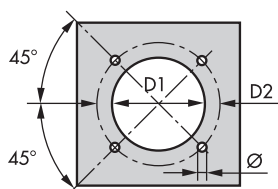

Модель	D1	D2	Ø
▶ RS 310/E-/EV	335	452	M18
▶ RS 410/E-/EV	335	452	M18
▶ RS 510/E-/EV	335	452	M18
▶ RS 610/E-/EV	350	452	M18

УПАКОВКА

МОДЕЛЬ	X	Y	Z	кг
RS 310/E-EV MZ	2040	1180	1125	250
RS 410/E-EV MZ	2040	1180	1125	250
RS 510/E-EV MZ	2040	1180	1125	250
RS 610/E-EV MZ	2040	1180	1125	250

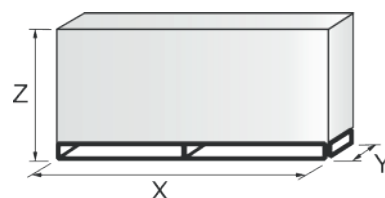

Технические характеристики

ОБОЗНАЧЕНИЕ СЕРИИ

Специальный индекс позволяет выбрать горелку среди доступных моделей серии RS/M MZ. Ниже приведено подробное описание характеристик изделия.

Серия: R								
Топливо: S Природный газ								
L дизельное топливо								
LS дизельное топливо / природный газ								
N мазут								
Размер:								
Регулировка: /1 одноступенчатая								
/B двухступенчатая								
/M модуляционная — механический кулачок								
/E электронный кулачок								
/P дозирующий газоздушный клапан								
/EV электронный кулачок для регулирования скорости (с инвертором)								
/EVi электронный кулачок со встроенным инвертором								
Выбросы:	... или C01 класс 1 EN676							
	MZ класс 2 EN676							
	BLU класс 3 EN676							
	MX класс 3 EN676							
Длина головки: TC стандартная головка								
TL удлиненная головка								
Система управления пламенем:	FS1 стандартная/прерывистая (1 останов каждые 24 ч)							
	FS2 непрерывная (1 останов каждые 72 ч)							
Электропитание системы:								
	1/230/50 1 фаза, 230 В, 50 Гц							
	3/230/50 3 фазы, 230 В, 50 Гц							
	3/400/50 3 фазы и нейтраль, 400 В, 50 Гц							
	3/230-400/50 3 фазы, 230 В, 50 Гц - 3 фазы и нейтраль, 400 В, 50 Гц							
	3/220/60 3 фазы, 220 В, 60 Гц							
	3/380/60 3 фазы и нейтраль, 380 В, 60 Гц							
	3/220-380/60 3 фазы, 220 В, 60 Гц - 3 фазы и нейтраль, 380 В, 60 Гц							
Вспомогательное напряжение:	230/50-60 230 В, 50-60 Гц							
	110/50-60 110 В, 50-60 Гц							
R	S	510	/E	MZ	TC	FS1	3/230-400/50	230/50-60
ОСНОВНОЕ ОБОЗНАЧЕНИЕ								
РАСШИРЕННОЕ ОБОЗНАЧЕНИЕ								

МОДУЛЯЦИОННЫЕ ГАЗОВЫЕ ГОРЕЛКИ

СЕРИЯ RS 1000-1200/E-/EV

Популярные горелки серии RS 1000-1200/E-EV, имеют моноблочную конструкцию, т. е. все необходимые компоненты установлены в одном блоке, что упрощает и ускоряет установку, а также повышает универсальность применения.

Эта серия горелок мощностью от 4000 до 11 100 кВт разработана для использования в котлах горячей воды или промышленных генераторах пара.

Серия RS/E поддерживает работу с модуляцией, а серия RS/EV – работу с модуляцией и регулированием скорости привода.

Регулирующее устройство позволяет достигать высокого отношения модуляции во всем диапазоне тепловой нагрузки.

Поэтому горелка может точно обеспечивать требуемую мощность.

Это позволяет достигать высокого КПД и стабильности системы, а также снижать потребление топлива и эксплуатационные расходы. В настройках меню можно выбрать прерывистый или непрерывный режим работы горелки.

Инновационная система регулировки головки горения обеспечивает точное перемещение во время модуляции.



RS 1000/E-/EV	1100/4000 - 10 100 кВт
RS 1200/E-/EV	1500/5500 - 11 100 кВт

РАБОЧИЕ ОБЛАСТИ

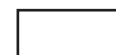
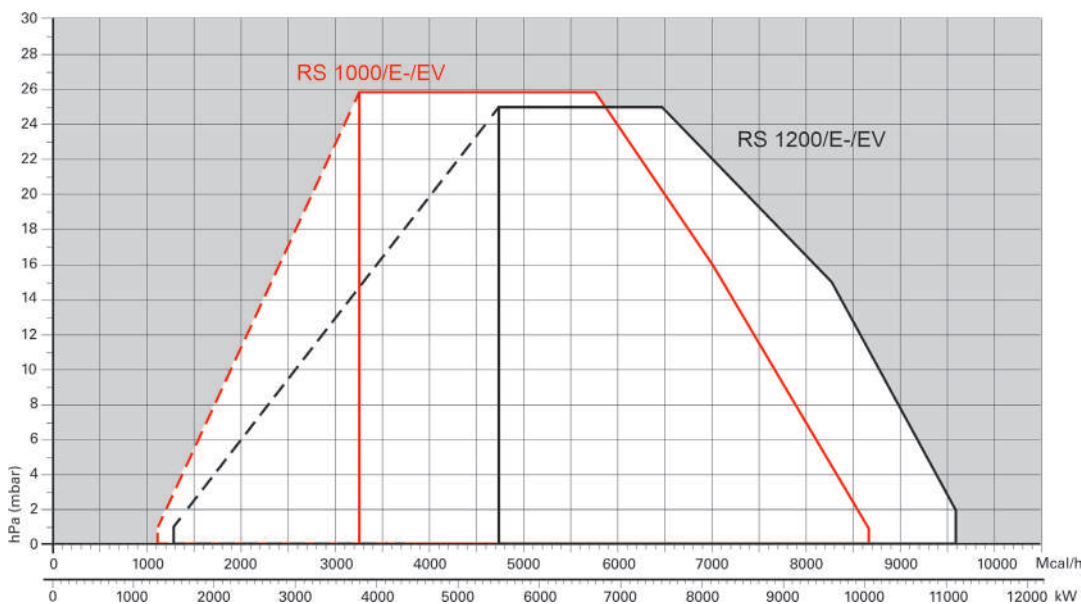

Полезная рабочая область для выбора горелки

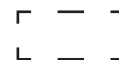

Диапазон модуляции

Условия испытаний в соответствии с EN676
Температура: 20 °C
Давление: 1013,5 мбар
Высота: 0 м над уровнем моря

Габаритные размеры (мм)

ГОРЕЛКА

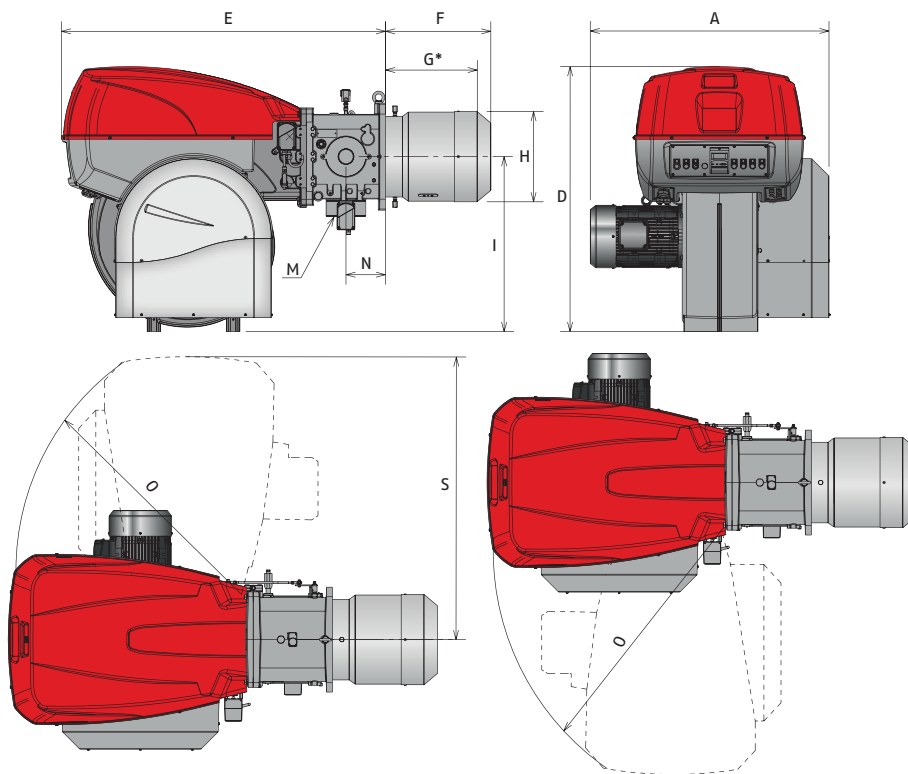

МОДЕЛЬ	A	D	E	F	G*	H	I	M	N	O	S
► RS 1000/E-EV	1206	1338	1637	538	485	413	885	DN80	200	1350	1493
► RS 1200/E-EV	1250	1338	1637	539	485	456	885	DN80	200	1350	1493

* Максимальная толщина двери котла, включая толщину изолирующей прокладки фланца горелки.

ФЛАНЕЦ ГОРЕЛКИ ДЛЯ УСТАНОВКИ НА КОТЕЛ

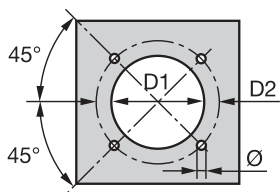

МОДЕЛЬ	D1	D2	Ø
► RS 1000/E-EV	460	608	M20
► RS 1200/E-EV	500	608	M20

УПАКОВКА

МОДЕЛЬ	X	Y	Z	кг
RS 1000/E-/EV	2400	1400	1595	500
RS 1200/E-/EV	2400	1400	1595	550

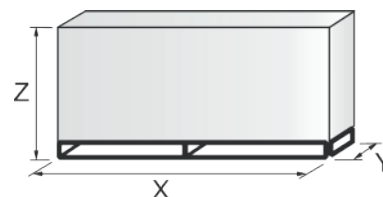

МОДУЛЯЦИОННЫЕ ГАЗОВЫЕ ГОРЕЛКИ

СЕРИЯ RS 1000-1200/E-/EV

ОБОЗНАЧЕНИЕ СЕРИИ

Серия: R

Топливо: S Природный газ
 L дизельное топливо
 LS дизельное топливо / природный газ
 N мазут

Размер:

Регулировка: /1 одноступенчатая
 /B двухступенчатая
 /M модуляционная — механический кулачок
 /E электронный кулачок
 /P дозирующий газоздушный клапан
 /EV электронный кулачок для регулирования скорости (с инвертором)
 /EVi электронный кулачок со встроенным инвертором

Выбросы: ... или C01 класс 1 EN676
 MZ класс 2 EN676
 BLU класс 3 EN676
 MX класс 3 EN676

Длина головки: TC стандартная головка
 TL удлиненная головка

Система управления пламенем: FS1 стандартная/прерывистая (1 останов каждые 24 ч)
 FS2 непрерывная (1 останов каждые 72 ч)

Электропитание системы:

1/230/50	1 фаза, 230 В, 50 Гц
3/230/50	3 фазы, 230 В, 50 Гц
3/400/50	3 фазы и нейтраль, 400 В, 50 Гц
3/230-400/50	3 фазы, 230 В, 50 Гц - 3 фазы и нейтраль, 400 В, 50 Гц
3/220/60	3 фазы, 220 В, 60 Гц
3/380/60	3 фазы и нейтраль, 380 В, 60 Гц
3/220-380/60	3 фазы, 220 В, 60 Гц - 3 фазы и нейтраль, 380 В, 60 Гц

Вспомогательное напряжение:	230/50-60	230 В, 50-60 Гц
	110/50-60	110 В, 50-60 Гц

R S 1000 /E C01 TC FS2 3/230-400/50 230/50-60

ОСНОВНОЕ ОБОЗНАЧЕНИЕ

РАСШИРЕННОЕ ОБОЗНАЧЕНИЕ

ДВУХСТУПЕНЧАТЫЕ ДВУХТОПЛИВНЫЕ ГОРЕЛКИ

СЕРИЯ RLS

Серия горелок RLS мощностью от 163 до 1395 кВт разработана для использования в котлах горячей воды низкой или средней температуры, генераторах горячего воздуха или пара, котлах с маслом-теплоносителем.

Двухступенчатые горелки оснащены электронным устройством со светодиодной индикацией состояния работы горелки и функциями диагностики. Оптимизация уровня шума достигнута благодаря использованию вентиляторов с загнутыми назад лопастями и звукоизолирующего материала в контуре всасывания воздуха. Повышенная производительность вентиляторов и головки горения обеспечивают эксплуатационную гибкость и превосходные характеристики во всех рабочих областях.

Уникальная конструкция горелки позволила уменьшить габаритные размеры и упростить эксплуатацию и техническое обслуживание.

Широкий ассортимент принадлежностей повышает универсальность применения горелок.



RLS 28	100/163 – 325 кВт
RLS 38	116/232 – 442 кВт
RLS 50	145/290 – 581 кВт
RLS 70	232/465 – 814 кВт
RLS 100	349/698 – 1163 кВт
RLS 130	465/930 – 1395 кВт

РАБОЧИЕ ОБЛАСТИ

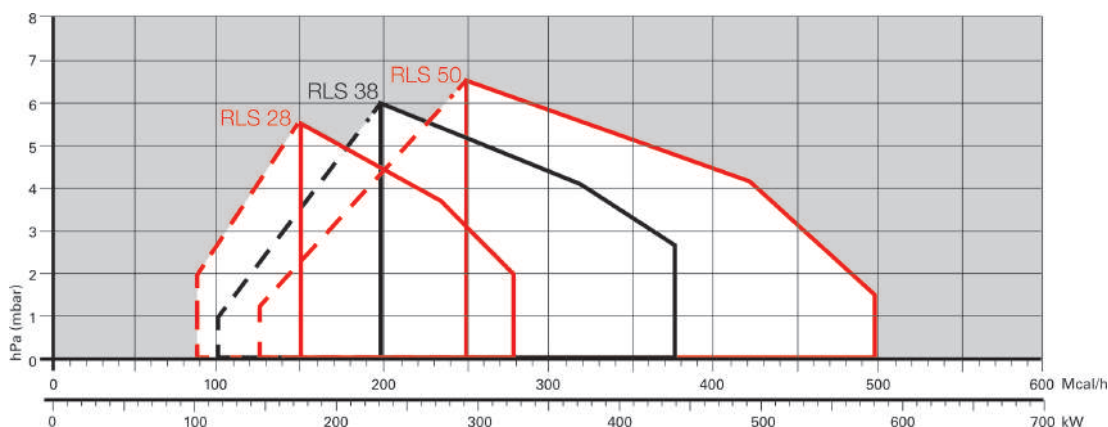

Полезная рабочая область для выбора горелки



Диапазон модуляции
Условия испытаний
в соответствии с EN267- EN676
Температура: 20 °C
Давление: 1013,5 мбар
Высота: 0 м над уровнем моря

ДВУХСТУПЕНЧАТЫЕ ДВУХТОПЛИВНЫЕ ГОРЕЛКИ СЕРИЯ RLS

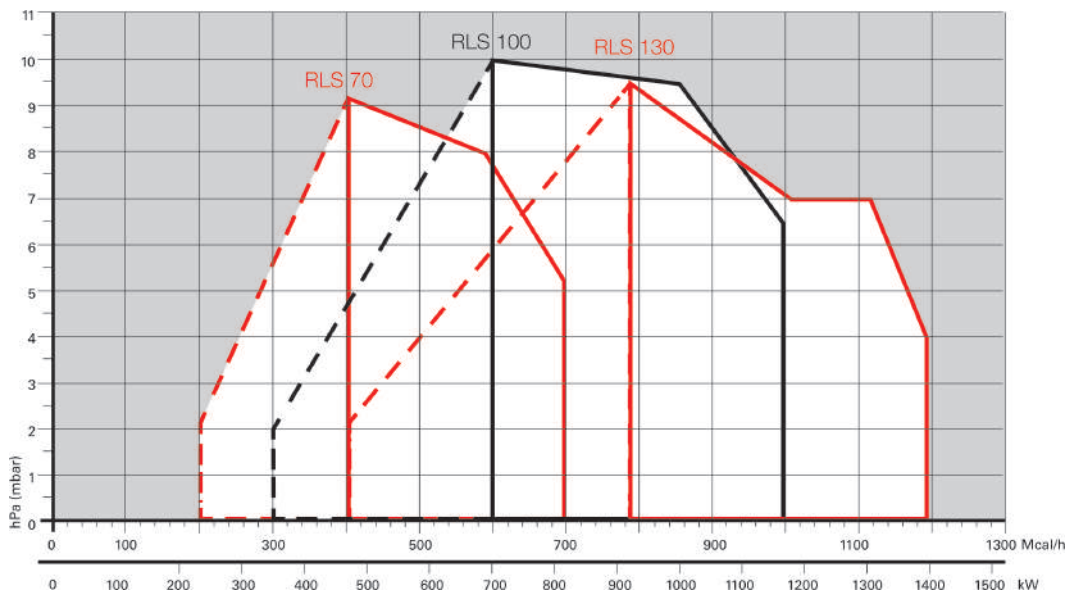

Полезная рабочая область для выбора горелки



Диапазон модуляции

Условия испытаний в соответствии с EN676
Температура: 20 °C
Давление: 1013,5 мбар
Высота: 0 м над уровнем моря

Габаритные размеры (мм)

ГОРЕЛКА

RLS 28 - 38 - 50

RLS 70 - 100 - 130

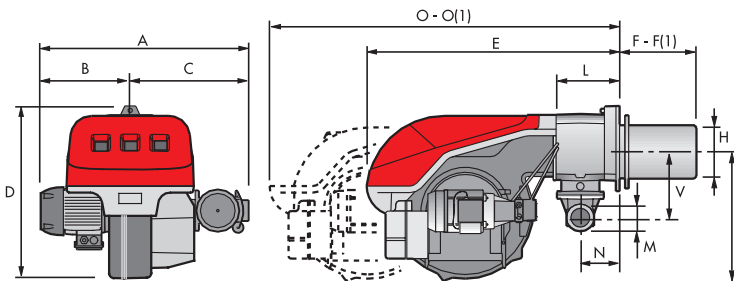
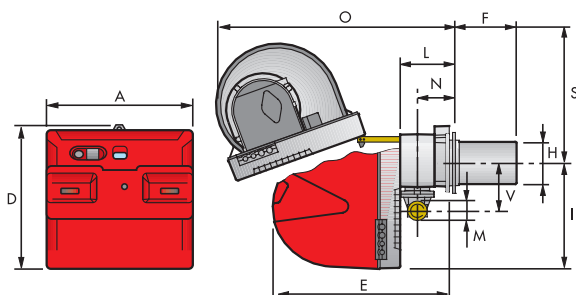

Модель	A	B	C	D	E	F - F(1)	H	I	L	M	N	O - O(1)	S	B
► RLS 28	476	-	-	474	580	191-326	140	352	164	1 1/2 дюйма	108	810-810	367	168
► RLS 38	476	-	-	474	580	201-336	152	352	164	1 1/2 дюйма	108	810-810	367	168
► RLS 50	476	-	-	474	580	216-351	152	352	164	1 1/2 дюйма	108	810-810	367	168
► RLS 70	691	296	395	555	840	250-385	179	430	214	2 дюйма	134	1161-1361	-	221
► RLS 100	707	312	395	555	840	250-385	189	430	214	2 дюйма	134	1161-1361	-	221
► RLS 130	733	338	395	555	840	250-385	189	430	214	2 дюйма	134	1161-1361	-	221

(1) Длина с удлиненной головкой горения

ФЛАНЕЦ ГОРЕЛКИ ДЛЯ УСТАНОВКИ НА КОТЕЛ

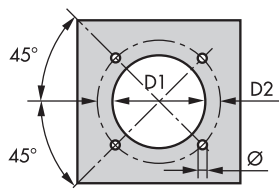

Модель	D1	D2	Ø
► RLS 28	160	224	M8
► RLS 38	160	224	M8
► RLS 50	160	224	M8
► RLS 70	185	275-325	M12
► RLS 100	195	275-325	M12
► RLS 130	195	275-325	M12

ДВУХСТУПЕНЧАТЫЕ ДВУХТОПЛИВНЫЕ ГОРЕЛКИ СЕРИЯ RLS

УПАКОВКА

МОДЕЛЬ	X	Y	Z	кг
RLS 28	1190	492	510	43
RLS 38	1190	492	510	45
RLS 50	1190	492	510	46
RLS 70	1405	1000	660	70
RLS 100	1405	1000	660	73
RLS 130	1405	1000	660	76

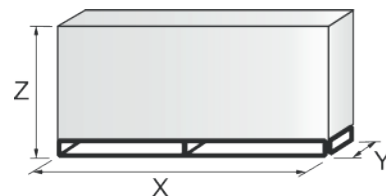

ОБОЗНАЧЕНИЕ СЕРИИ

Серия: R

Топливо: S природный газ

L дизельное топливо

LS дизельное топливо / природный газ

Размер:

Регулировка: /1 одноступенчатая

/B двухступенчатая

/M модуляционная — механический кулачок

/E электронный кулачок

/P дозирующий газовоздушный клапан

/EV электронный кулачок для регулирования скорости (с инвертором)

/EVi электронный кулачок со встроенным инвертором

Выбросы: ... или C11 класс 1 EN267 - EN676

MZ или C22 класс 2 EN267 - EN676

BLU или C33 класс 3 EN267 - EN676

MX или C23 класс 2 EN267 - класс 3 EN676

C13 класс 1 EN267 - класс 3 EN676

Длина головки: TC стандартная головка

TL удлиненная головка

Система управления
пламенем: FS1 стандартная/прерывистая (1 останов
каждые 24 ч)

FS2 непрерывная (1 останов каждые 72 ч)

Электропитание системы:

1/230/50 1 фаза, 230 В, 50 Гц

3/230/50 3 фазы, 230 В, 50 Гц

3/400/50 3 фазы, 400 В, 50 Гц

3/230-400/50 3 фазы, 230 В, 50 Гц - 3 фазы и
нейтраль, 400 В, 50 Гц

3/220/60 3 фазы, 220 В, 60 Гц

3/380/60 3 фазы и нейтраль, 380 В, 60 Гц

3/220-380/60 3 фазы, 220 В, 60 Гц - 3 фазы и
нейтраль, 380 В, 60 Гц

Вспомогательное
напряжение: 230/50 230 В, 50 Гц

110/50-60 110 В, 50-60 Гц

R LS 28 TC FS1 3/400/50 230/50

ОСНОВНОЕ ОБОЗНАЧЕНИЕ

РАСШИРЕННОЕ ОБОЗНАЧЕНИЕ

МОДУЛЯЦИОННЫЕ ДВУХТОПЛИВНЫЕ ГОРЕЛКИ

СЕРИЯ RLS/M MZ

Серия горелок RLS/M MZ мощностью от 550 до 2460 кВт разработана для использования в котлах горячей или перегретой воды, генераторах горячего воздуха или пара, котлах с маслом-теплоносителем.

На стороне жидкого топлива используется двухступенчатый режим, а на стороне газа – модуляционный режим при установке ПИДрегулятора и необходимых датчиков.

Горелки серии RLS/M MZ имеют высокий КПД в самых разных применениях и позволяют снижать расход топлива и эксплуатационные расходы.

Оптимизация уровня шума достигнута благодаря специальной конструкции контура всасывания воздуха и использованию звукоизолирующего материала.

Уникальная конструкция горелки позволила уменьшить габаритные размеры и упростить эксплуатацию и техническое обслуживание.

Широкий ассортимент принадлежностей повышает универсальность применения горелок.



RLS 190/M MZ	550/1100 – 2150 кВт
--------------	---------------------

RLS 250/M MZ	550/1230 – 2460 кВт
--------------	---------------------

РАБОЧИЕ ОБЛАСТИ

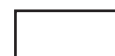
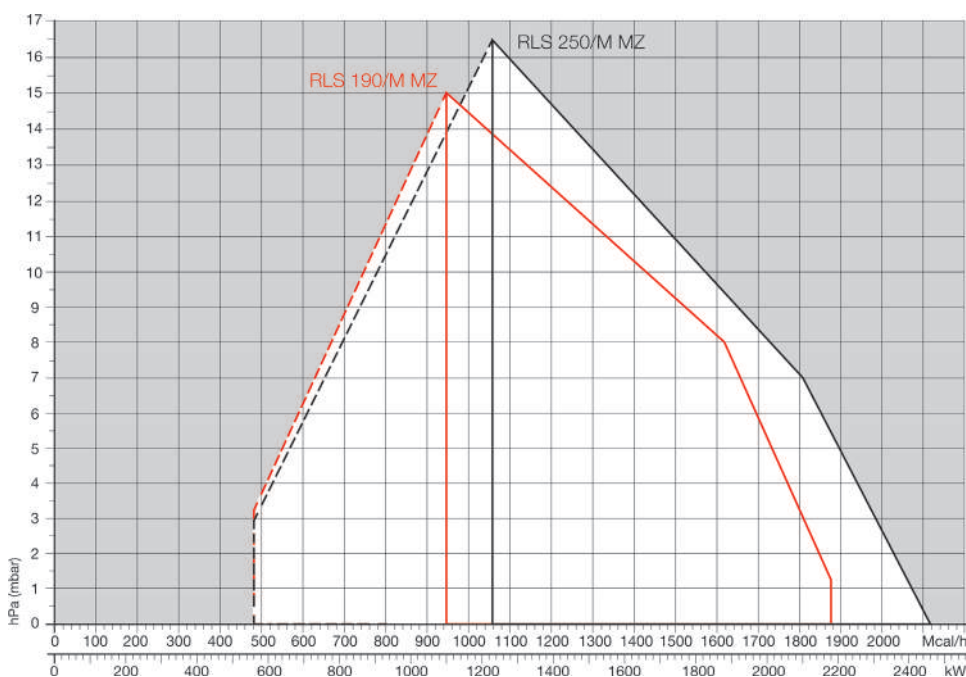

Полезная рабочая область для выбора горелки

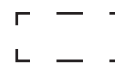

Диапазон модуляции

Условия испытаний в соответствии с EN267- EN676
Температура: 20 °C
Давление: 1013,5 мбар
Высота: 0 м над уровнем моря

Габаритные размеры (мм)

ГОРЕЛКА

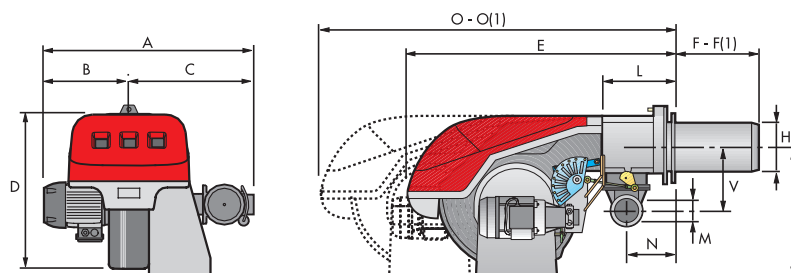

МОДЕЛЬ	A	B	C	D	E	F - F (1)	H	I	L	M	N	O - O (1)	B
► RLS 190/M MZ	843	366	477	555	863	412-542	222	430	237	Rp2	141	1442-1587	186
► RLS 250/M MZ	904	427	477	555	863	412-542	222	435	237	Rp2	141	1442-1587	186

(1) Длина с удлиненной головкой горения.

ФЛАНЕЦ ГОРЕЛКИ ДЛЯ УСТАНОВКИ НА КОТЕЛ

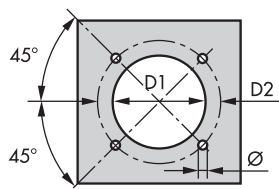

Модель	D1	D2	Ø
► RLS 190/M MZ	230	325-368	M16
► RLS 250/M MZ	230	325-368	M16

УПАКОВКА

МОДЕЛЬ	X	Y	Z	кг
RLS 190/M MZ	1400	972	645	95
RLS 250/M MZ	1400	1000	765	100

