



MAKING WATER EASY

ГИДРАВЛИЧЕСКАЯ ХАРАКТЕРИСТИКА

24/04/26

Страница 2 / 3

DAB PUMPS S.p.A.
Via Marco Polo, 14 - 35035 Mestrino (PD), Italy
Tel. +39 049 5125000 - Fax +39 049 5125950
www.dabpumps.com

Получатель

Company
Reference
Address
Phone
Fax
E-mail

KCV 250 IE3

Curve tolerance according to ISO 9906

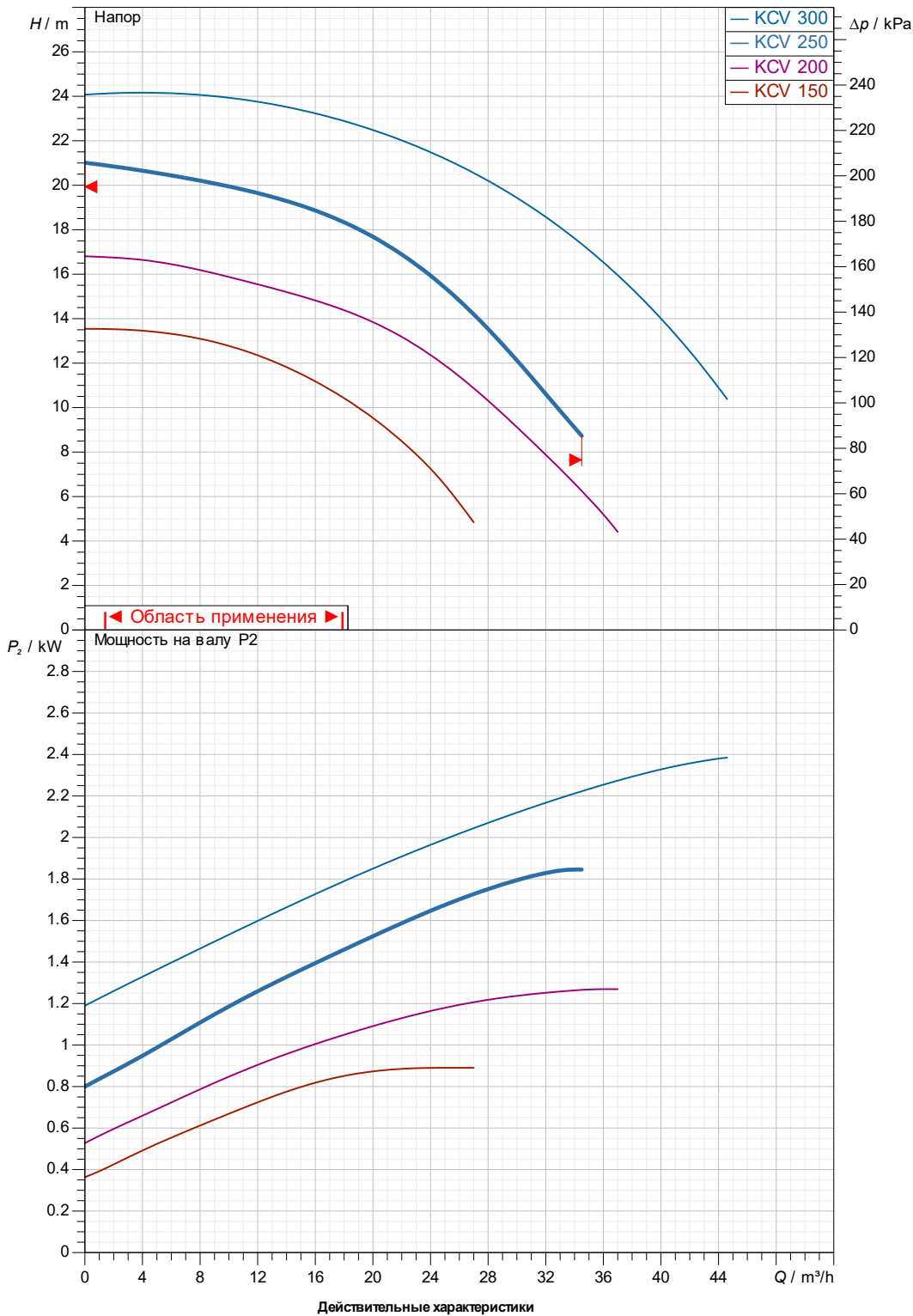

Вход
2" Victaulic
650 kPa

Вых
2" Victaulic
650 kPa

Расход :

Напор :

Частота вращения
2800 1/min

Проект

Номер проекта

Untitled project 2026-04-24 12:22:42.186

Исполнитель

Создано

24/04/26

Получатель

Company
Reference
Address
Phone
Fax
E-mail

KCV 250 IE3

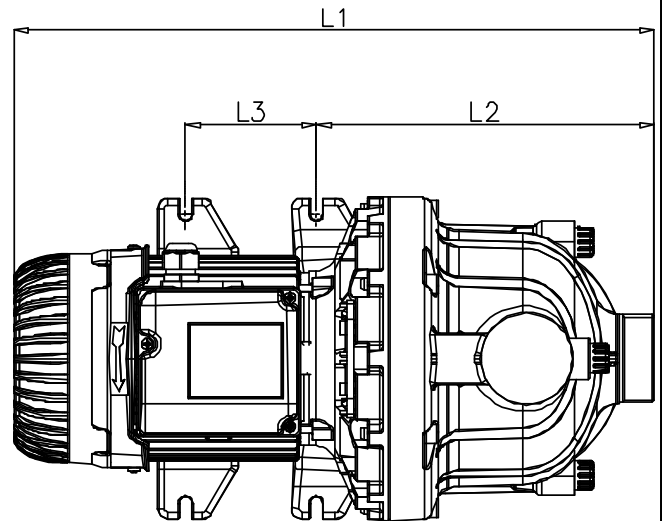
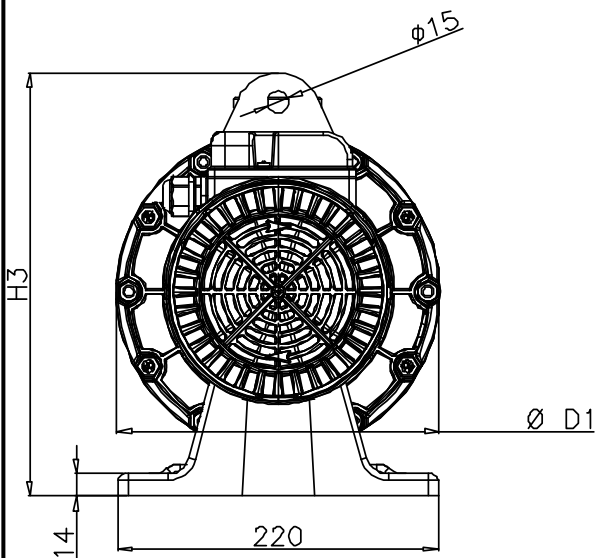
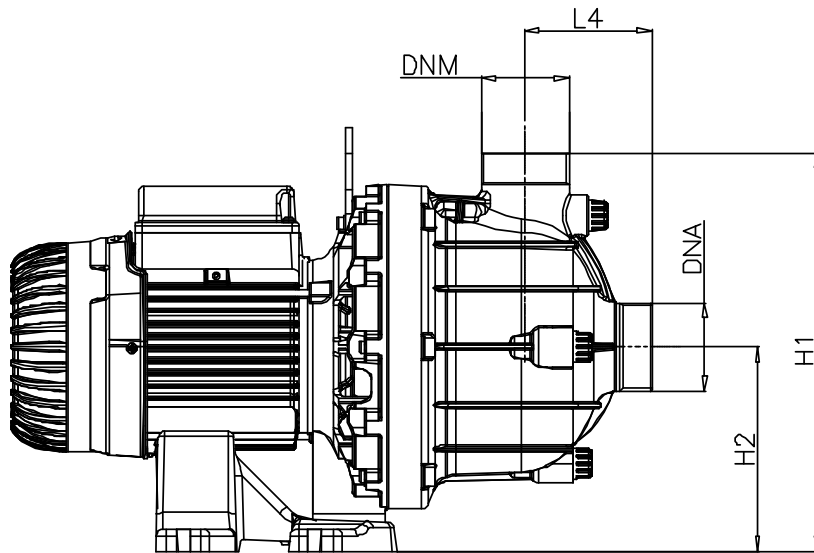

Измерения в мм

Соединения насоса:

1	D1	222								
2	DNA	2" Victaulic								всасывания :
3	DNM	2" Victaulic								2" Victaulic
4	H1	273								650 кПа
5	H2	140								подачу:
6	H3	290								2" Victaulic
7	L1	513								650 кПа
8	L2	231								
9	L3	74								
10	L4	87								
11										

Проект

Номер проекта

Исполнитель

Создано

Untitled project 2026-04-24 12:22:42.186

24/04/26