

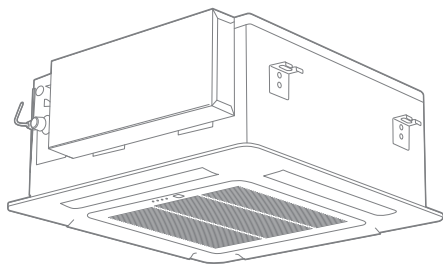

# Руководство по эксплуатации Гарантийный талон

КОНДИЦИОНЕРЫ ВОЗДУХА  
кассетного типа



LCAC12C3-AI / LCAU12U3-AI

LCAC18C3-AI / LCAU18U3-AI

LCAC24C3-AI / LCAU24U3-AI

LCAC36C3-AI / LCAU36U3-AI

LCAC48C3-AI / LCAU48U3-AI

LCAC60C3-AI / LCAU60U3-AI

Перед началом эксплуатации кондиционера внимательно изучите данное руководство и храните его в доступном месте.

2	Используемые обозначения
3	Правила безопасности
3	Назначение
3	Рекомендации по экономии электроэнергии
4	Устройство кондиционера
5	Управление кондиционером
9	Технические характеристики
10	Уход и обслуживание
11	Неисправности и их возможные причины
12	Устранение неисправностей
13	Комплектация
14	Утилизация прибора
14	Дата изготовления
14	Срок эксплуатации
14	Сертификация
15	Протокол о приемке оборудования после проведения пусконаладочных работ
16	Протокол тестового запуска

## Используемые обозначения



### ОСТОРОЖНО!

Требования, несоблюдение которых может привести к серьезной травме или летальному исходу.



### ВНИМАНИЕ!

Требования, несоблюдение которых может привести к тяжелой травме или серьезному повреждению оборудования.

### ПРИМЕЧАНИЕ:

1. Если поврежден кабель питания, он должен быть заменен производителем, или авторизованной сервисной службой, или другим квалифицированным специалистом во избежание серьезных травм

2. Кондиционер должен быть установлен с соблюдением существующих местных норм и правил эксплуатации электрических сетей.
3. После установки кондиционера электрическая вилка должна находиться в доступном месте.
4. Кондиционер должен быть установлен на достаточном надежных кронштейнах.
5. Производитель оставляет за собой право без предварительного уведомления покупателя вносить изменения в конструкцию, комплектацию или технологию изготовления изделия с целью улучшения его свойств.
6. В тексте и цифровых обозначениях руководства могут быть допущены опечатки.
7. Если после прочтения руководства у вас останутся вопросы по эксплуатации прибора, обратитесь к продавцу или в специализированный сервисный центр для получения разъяснений.
8. На изделии присутствует этикетка, на которой указаны технические характеристики и другая полезная информация о приборе.



### ВНИМАНИЕ!

- Монтаж кондиционера должен осуществляться квалифицированными специалистами официального дилера.
- Перед установкой кондиционера убедитесь, что параметры местной электрической сети соответствуют параметрам, указанным на табличке с техническими данными прибора.
- Не допускается установка кондиционера в местах возможного скопления легковоспламеняющихся газов и помещениях с повышенной влажностью (ванные комнаты, зимние сады).
- Не устанавливайте кондиционер вблизи источников тепла.
- Чтобы избежать сильной коррозии кондиционера, не устанавливайте наружный блок в местах возможного попадания на него соленой морской воды.
- Все кабели и розетки должны соответствовать техническим характеристикам прибора и электрической сети.
- Кондиционер должен быть надежно заземлен.



### ВНИМАНИЕ!

- Внимательно прочитайте эту инструкцию перед установкой и эксплуатацией кондиционера, если у вас возникнут вопросы обращайтесь к официальному дилеру производителя.
- Используйте прибор только по назначению указанному в данной инструкции.
- Не храните бензин и другие летучие и легковоспламеняющиеся жидкости вблизи кондиционера – это очень опасно!
- Кондиционер не дает притока свежего воздуха, но при необходимости к нему может быть подключен воздуховод для подмеса свежего воздуха (поставляется отдельно). Чаще проветривайте помещение, особенно если в помещении работают приборы на жидком топливе, которые снижают количество кислорода в воздухе.



### ОСТОРОЖНО!

- Не подключайте и не отключайте кондиционер от электрической сети, вынимая вилку из розетки, используйте кнопку ВКЛ/ВЫКЛ.
- Не засовывайте посторонние предметы в воздухозаборные решетки кондиционера. Это опасно, т.к. вентилятор вращается с высокой скоростью.
- Не позволяйте детям играть с кондиционером.
- Не охлаждайте и не нагревайте воздух в помещении очень сильно если в нем находятся дети или инвалиды.

## Назначение

Прибор предназначен для охлаждения, обогрева, осушения и вентиляции воздуха.

## Рекомендации по экономии электроэнергии

### Выполнение следующих рекомендаций обеспечит экономию электроэнергии:

- Не направляйте поток обработанного воздуха непосредственно на людей.
- Поддерживайте комфортную температуру воздуха, избегайте переохлаждения и перегрева помещения.
- В режиме охлаждения не допускайте попадания прямых солнечных лучей в помещение, закрывайте окна шторами.
- Во избежание утечки охлажденного или нагретого воздуха из помещения не открывайте без необходимости двери и окна.
- Для включения и отключения кондиционера в заданное время пользуйтесь таймером.
- Во избежание снижения эффективности или выхода кондиционера из строя не загромождайте посторонними предметами воздухозаборную и воздуховыпускную решетки.
- При длительном перерыве в работе отключите кондиционер от сети электропитания, извлеките элементы питания из пульта управления. Когда кондиционер подключен к сети электропитания, электроэнергия потребляется, даже если кондиционер не работает. При возобновлении эксплуатации подключите кондиционер к сети электропитания за 12 часов до начала работы.
- Загрязненный воздушный фильтр снижает эффективность охлаждения и нагрева, поэтому чистите его каждые две недели.

## Устройство кондиционера

Сплит-система кассетного типа состоит из внутреннего и наружного блоков, соединенных трубопроводами. Управление кондиционером осуществляется с комплектного пульта дистанционного управления (беспроводного) или с панели управления и индикации внутреннего блока.

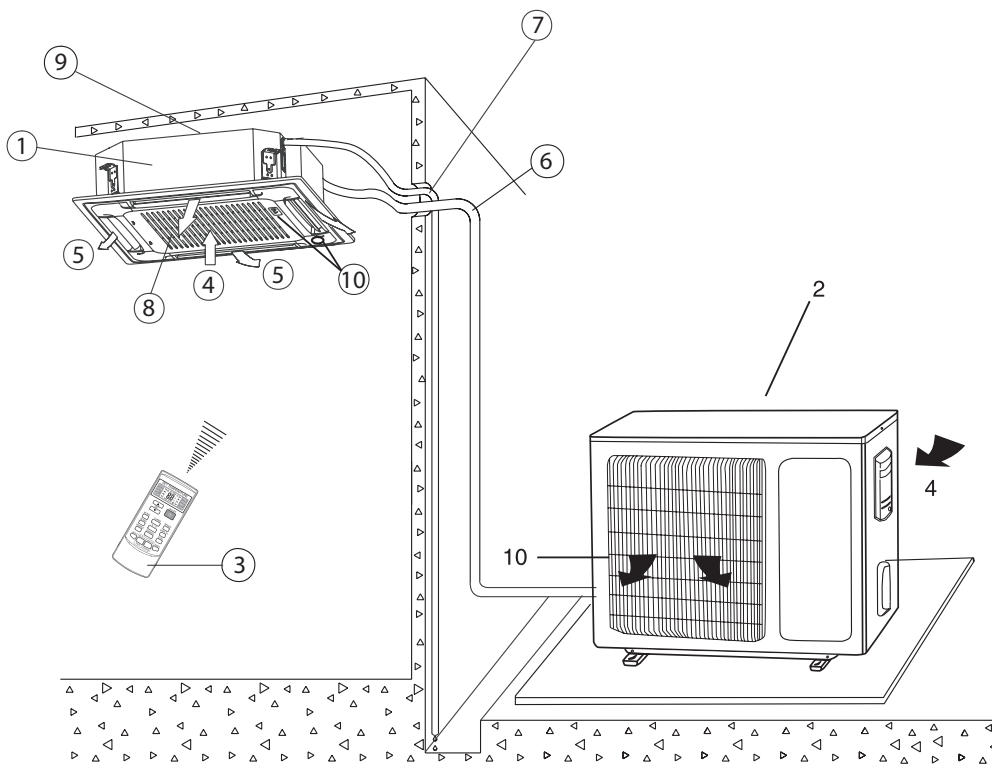

### Наименование узлов и деталей кондиционера

- |                                    |   |
|------------------------------------|---|
| 1. Внутренний блок                 | 8. Воздухозаборная решетка с воздушным фильтром |
| 2. Наружный блок                   | 9. Монтажная пластина                           |
| 3. Пульт дистанционного управления | 10. Дисплей                                     |
| 4. Вход воздуха                    | 11. Выход воздуха                               |
| 5. Направляющие заслонки           |   |
| 6. Соединительные трубопроводы     |   |
| 7. Шланг для отвода конденсата     |   |

## Управление кондиционером

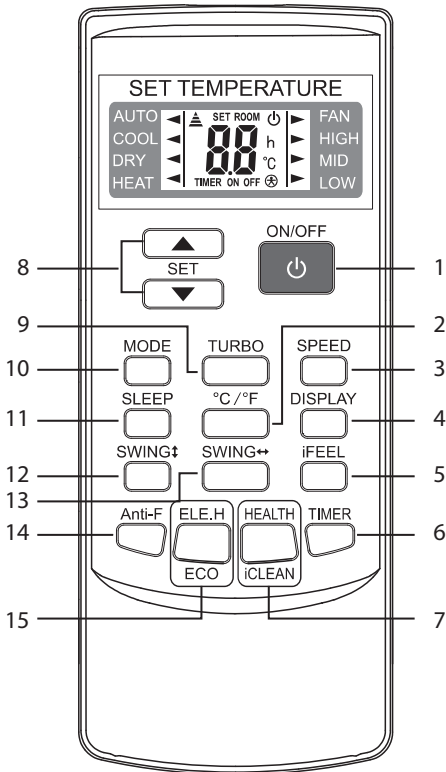

**ПРИМЕЧАНИЕ:** Представленная картинка относится к стандартному пульту дистанционного управления. На нем изображены практически все функциональные кнопки. Они могут отличаться от функциональных кнопок вашего пульта дистанционного управления (в зависимости от модели).

### 1. КНОПКА «ON/OFF» (ВКЛ./ВЫКЛ.)

Кондиционер можно включить, нажав эту кнопку, и выключить, нажав на неё ещё раз.

### 2. КНОПКА «C/F»

Выбор шкалы измерения по Цельсию и Фаренгейту.

Доступна установка двух вариантов отображения температурных показателей: по Цельсию и по Фаренгейту (после установки одного из них все температурные данные будут приводиться именно в выбранной шкале измерения).

Примечание: Нажмите кнопку C/F еще раз, чтобы восстановить отображение температуры в градусах Цельсия. В некоторых моделях индикация температуры в градусах Фаренгейта недоступна.

### 3. КНОПКА «SPEED» (СКОРОСТЬ)

Позволяет выбрать одну из скоростей вентилятора: «Low» (Низкая), «Mid» (Средняя), «High» (Высокая), «Auto» (Автоматический режим).

→ Low → Mid → High → Auto

**Примечание:** Режим Авто (Auto) не доступен в режиме Вентиляции (FAN).

### 4. КНОПКА «DISPLAY» (ЭКРАН)

Нажмите эту кнопку для включения/выключения дисплея. Этот режим предназначен для регулирования подсветки экрана пульта управления.

### 5. РЕЖИМ «IFEEL» (РЕЖИМ ИЗМЕРЕНИЯ ТЕМПЕРАТУРЫ В МЕСТЕ НАХОЖДЕНИЯ ПУЛЬТА ДИСТАНЦИОННОГО УПРАВЛЕНИЯ)

Режим IFeel позволяет поддерживать температуру в районе расположения пульта с помощью размещённого в нём температурного датчика. Нажмите эту кнопку, чтобы включить режим измерения температуры в месте нахождения пульта. При выключении этого режима на ЖК дисплее отображается заданная температура.

### 6. РЕЖИМ «TIMER» (ТАЙМЕР)

Таймер позволяет задать период времени, по истечении которого кондиционер автоматически включится или выключится.

При включенном кондиционере нажмите кнопку «TIMER», чтобы отключить или включить таймер.

\* Нажмите кнопку таймер ещё один раз, загорится индикатор «ON(OFF)». Нажмите стрелку

вверх "▲" или вниз "▼", чтобы задать количество часов, через которые устройство будет включаться/выключаться. Каждое нажатие изменяет значение на 30 мин до достижения 10 часов. В диапазоне настройки времени от 10 до 24 часов шаг уставки составит 1 час.

\* Для подтверждения настроек нажмите кнопку таймер еще раз, индикатор "ON(OFF)" перестанет мигать.

\* Если кнопка таймера не будет нажата в течение 10 секунд после включения индикации "ON(OFF)", настройка таймера будет отменена.

\* Если настройка таймера подтверждена, повторное нажатие этой кнопки приведет к её отмене.

Примечание: после включения таймера, все функциональные кнопки активны и все заданные настройки сохраняются, исключение режимы: сон (SLEEP), подсветка дисплея (DISPLAY), "IFEEL". Когда установленное время включения по таймеру истечёт, устройство будет работать в соответствии с заданными настройками.

## 7. Активация данной кнопки включает два режима: HEALTH и iCLEAN.



### а. РЕЖИМ «HEALTH» (ЗДОРОВЬЕ)

\* Нажмите кнопку HEALTH при включенном кондиционере, чтобы активировать функции кондиционера, оказывающие полезное воздействие на здоровье человека (например, ионизатор). Функции могут отличаться в зависимости от конфигурации каждой модели. Повторное нажатие кнопки HEALTH отключает данную функцию.

\* Для отключения функции «HEALTH» (ЗДОРОВЬЕ), повторно нажмите эту кнопку.

### б. РЕЖИМ «iCLEAN» (ОЧИСТКА)

\* При нажатии кнопки «iCLEAN» при выключенном кондиционере на пульте дистанционного управления отобразится знак «CL», и устройство автоматически очистит испаритель от пыли, высушит его, чтобы повысить эффективность работы системы в режимах охлаждения и обогрева.

\* \* Функция очистки «iCLEAN» работает в течение часа. Если в течение этого времени кондиционер будет включен с помощью пульта дистанционного управления или кнопка «iCLEAN» будет нажата повторно, функция очистки будет отключена.



## 8. ИЗМЕНЕНИЕ ЦЕЛЕВОЙ ТЕМПЕРАТУРЫ

\* При каждом нажатии кнопки "▲" заданная температура будет увеличиваться на 1°C, а при нажатии кнопки "▼" температура будет уменьшаться на 1°C.

\* В зависимости от модели пульта целевая температура может быть скорректирована в диапазоне 16~32°C (60~90°C) или 20~28°C (68~82°C).

В автоматическом режиме и в режиме вентиляции температуру выбрать нельзя, поэтому эти две кнопки не работают.

## 9. РЕЖИМ «TURBO» (ИНТЕНСИВНЫЙ РЕЖИМ)

Этот режим запускает интенсивный режим работы кондиционера в режимах охлаждения и обогрева.

При выборе функции «TURBO» в режиме охлаждения устройство будет подавать холодный воздух на максимальной скорости для ускорения охлаждения.

При выборе функции «TURBO» в режиме обогрева устройство будет подавать теплый воздух на максимальной скорости для ускорения обогрева.

\* При выключении режима повышенной мощности «TURBO» скорость вентилятора возвращается к ранее выбранному значению.

## 10. РЕЖИМ «MODE» (РЕЖИМ РАБОТЫ)

Нажав эту кнопку, Вы можете выбрать режим работы кондиционера:

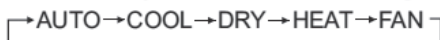

Примечание: режим обогрева недоступен для систем, работающих только на охлаждение.

## 11. РЕЖИМ «SLEEP» (СПЯЩИЙ РЕЖИМ)

Режим «SLEEP» предназначен для включения СПЯЩЕГО РЕЖИМА, из которого устройство выйдет через 10 непрерывных часов и вернется в предыдущее состояние.

4. Очистите фильтр пылесосом или сполосните его в чистой воде. Если фильтр сильно загрязнен, почистите его мягкой щеткой и промойте в слабом моющем растворе, затем просушите в прохладном месте.

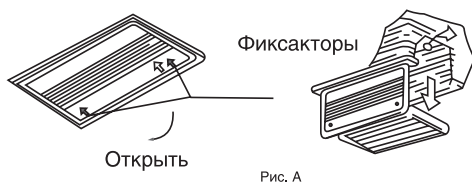

- При чистке фильтра пылесосом держите его загрязненной поверхностью вверх (рисунок 1).

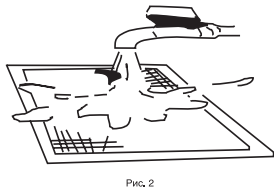
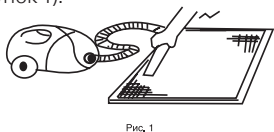

- При промывании фильтра в воде держите его загрязненной поверхностью вниз (рисунок 2).



### ВНИМАНИЕ!

Не сушите фильтр на солнце или вблизи огня.

5. Установите воздушный фильтр в исходное положение.

## Монтаж кондиционера

### Выбор места для монтажа:

- В режиме охлаждения кондиционер удаляет влагу из воздуха, поэтому следует предусмотреть возможность прокладки шланга для отвода конденсата.

- Во избежание радиопомех устанавливайте кондиционер на расстоянии не менее 1 м от бытовых приборов, таких как телевизор, радиоприемник и т.п.
- Мощные радиопередатчики и другие источники высокочастотных помех могут вызвать нарушения в работе кондиционера. Поэтому перед установкой проконсультируйтесь по этому вопросу с представителем торговой организации, у которой Вы приобрели кондиционер.
- Не устанавливайте кондиционер в зоне возможной утечки легковоспламеняемых газов и жидкостей.
- Не устанавливайте кондиционер в зонах с высокой концентрацией паров машинного масла (мастерская, гараж), соли (на морском побережье) и серного газа (вблизи горячих источников) в атмосфере. При работе в таких условиях кондиционер быстро выходит из строя.

### Защита от шума и вибрации:

- Во избежание повышенного шума, вибрации установите наружный блок на жесткое основание.
- Позаботьтесь о том, чтобы шум и горячий воздух от наружного блока не доставляли неудобство соседям.
- Если агрегат сильно шумит, обратитесь к представителю торговой организации, у которой Вы приобрели кондиционер.

### Чрезмерный шум

- Устанавливайте кондиционер в месте, способном выдержать его вес, чтобы он работал с наименьшим шумом.
- Устанавливайте наружный блок кондиционера в месте, где выброс воздуха и шум от работы кондиционера не мешают соседям.
- Не устанавливайте какие-либо ограждения перед наружной частью кондиционера, т. к. это увеличивает шум.

### Особенности режима ОБОГРЕВ

Предварительный нагрев.

Когда кондиционер начинает работать в режиме ОБОГРЕВ, теплый воздух начинает поступать только через 2-5 минут.

### Размораживание наружного блока.

В процессе обогрева кондиционер будет автоматически размораживаться для увеличения своей производительности. Обычно это занимает от 5 до 15 минут. Во время разморажива-

**Примечание:** Функция «SLEEP» не может быть активирована в режиме вентиляции («FAN»).

## 12. РЕЖИМ «SWING» (РЕГУЛИРОВАНИЕ ЖАЛЮЗИ)

Этот режим позволяет самостоятельно настраивать направление воздушного потока.

Нажмите кнопку «SWING» , чтобы настроить поворот жалюзи вверх/вниз и изменить угол наклона. Чтобы зафиксировать положение, повторно нажмите данную кнопку.

## 13. РЕЖИМ «SWING» (РЕГУЛИРОВАНИЕ ЖАЛЮЗИ)

Нажмите кнопку «SWING» , чтобы настроить поворот жалюзи влево/вправо и изменить угол наклона. Чтобы зафиксировать положение, повторно нажмите данную кнопку.

## 14. РЕЖИМ «ANTI-F» (ЗАЩИТА ОТ ПЛЕСЕНИ)

\* Данная функция активируется, когда устройство выключено с пульта дистанционного управления в режимах охлаждения, осушения или авто. Кондиционер будет работать в режиме нагрева, при этом вентилятор внутреннего блока будет работать на низкой скорости в течении 3 минут перед остановкой, чтобы удалить влагу, осушить испаритель и предотвратить появление неприятных запахов.

**Примечание:** Функция не является заводской настройкой.

### Включение функции Anti-FUNGUS

При выключенном кондиционере и пульте дистанционного управления, направьте пульт дистанционного управления на кондиционер, нажмите кнопку Anti-FUNGUS один раз. Включение режима подтверждается пятью звуковыми сигналами подряд, указывая на то, что функция включена.

Функция будет работать по умолчанию, за исключением случаев, когда кондиционер отключен от питания.

### Выключение функции Anti-FUNGUS

Отключите кондиционер от питания или при выключенном кондиционере и пульте дистанционного управления, направьте пульт дистан-

ционного управления на кондиционер, нажмите кнопку Anti-FUNGUS один раз, после чего раздастся трёхкратный звуковой сигнал, указывающий на то, что данная функция отключена.

### Примечание:

Во время выполнения функции и до полного её окончания не рекомендуется повторно включать кондиционер.

Функция Anti-FUNGUS будет не активна, если установлен таймер выключения.



## 15. Данная кнопка управляет двумя функциями: «ELE.H» и «ECO».

### а. РЕЖИМ «ELE.H»

\* Если кнопка ELE.H будет нажата в режиме обогрева (HEAT), то электрический обогрев будет включен/выключен (данная функция доступна не для всех моделей).

### б. РЕЖИМ «ECO»

\* Если активировать эту кнопку в режиме охлаждения (COOL), кондиционер перейдет в экономичный режим работы с самым низким потреблением электроэнергии и автоматически выйдет из него через 8 часов.

\* Изменение режимов или выключение с пульта дистанционного управления автоматически отменяет функцию ECO.

\* Нажмите кнопку ECO в режиме ECO, чтобы его отключить.

**Примечание:** Функция ECO доступна только для инверторных моделей.

**Примечание:** Дисплей пульта дистанционного управления отображает все символы при включении, затем только те символы, которые соответствуют последним заданным настройкам.

## Технические характеристики

Модель	Внутренний блок	LCAC12C3-AI	LCAC18C3-AI	LCAC24C3-AI	LCAC36C3-AI	LCAC48C3-AI	LCAC60C3-AI
	Наружный блок	LCAU12U3-AI	LCAU18U3-AI	LCAU24U3-AI	LCAU36U3-AI	LCAU48U3-AI	LCAU60U3-AI
Производительность, кВт	Охлаждение	3,52 (0,60~3,90)	5,30 (1,53~5,61)	7,03 (2,16~7,50)	10,55 (3,60~11,00)	14,07 (4,20~14,52)	16,12 (4,80~16,80)
	Обогрев	4,00 (0,60~4,20)	5,60 (1,40~5,94)	7,60 (1,98~7,90)	11,7 (2,70~12,00)	15,24 (4,60~17,00)	17,60 (4,90~18,40)
Потребляемая мощность, кВт	Охлаждение	1,07 (0,30~1,50)	1,60 (0,47~1,90)	2,15 (0,67~2,40)	3,40 (0,42~3,80)	4,67 (1,21~6,30)	5,36 (1,38~6,80)
	Обогрев	1,08 (0,25~1,45)	1,40 (0,46~1,90)	1,90 (0,65~2,65)	3,08 (0,80~3,35)	4,22 (0,92~5,80)	5,16 (0,98~6,00)
Энергоэффективность, кВт	Охлаждение	EER 3,3/A	3,31/A	3,27/A	3,1/B	3,01/B	3,01/B
	Обогрев	COP 3,7/A	4/A	4/A	3,8/A	3,61/A	3,41/B
Рабочий ток, А	Охлаждение	6,20 (1,30~7,50)	7,50 (2,25~8,40)	10,30 (3,21~11,00)	15,20 (1,82~17,80)	10,00 (2,50~11,00)	10,50 (2,85~11,50)
	Обогрев	6,20 (1,10~7,00)	6,50 (2,20~8,40)	9,00 (3,11~10,00)	13,40 (3,40~14,60)	8,00 (1,90~8,50)	9,50 (2,02~10,00)
Электроснабжение	1 фаза, 220-240В, 50Гц					3 фазы, 380-415 В, 50 Гц	
Сторона подключения	Наружный блок						
Максимальная длина фреонпровода, м	25		30	50	65	65	65
Максимальный перепад высот, м	15		20	25	30	30	30
Диаметры труб, мм (дюймы)	Газ	9,52 (3/8)	12,7 (1/2)	15,88 (5/8)	15,88 (5/8)	15,88 (5/8)	15,88 (5/8)
	Жидкость	6,35 (1/4)	6,35 (1/4)	9,52 (3/8)	9,52 (3/8)	9,52 (3/8)	9,52 (3/8)
Диаметр дренажной трубы, мм	20		20	20	20	20	20
Внутренний блок		LCAC12C3-AI	LCAC18C3-AI	LCAC24C3-AI	LCAC36C3-AI	LCAC48C3-AI	LCAC60C3-AI
Расход воздуха, м3/ч	850/700/650		900/750/650	1400/1250/850	1800/1450/1250	1900/1500/1300	1900/1500/1300
Уровень звукового давления (по скоростям), дБ(А)	44/41/38		45/42/39	46/43/39	51/46/42	51/46/42	51/46/42
Размеры (Ш x Г x В), мм	Без упаковки	570×570×260	570×570×260	840×840×246	840×840×246	840×840×288	840×840×288
Размеры (Ш x Г x В), мм	В упаковке	720×650×290	720×650×290	910×910×310	910×910×310	915×915×355	915×915×355
Вес, кг	Без упаковки	14,5	15	25	25	28	28
	В упаковке	17,5	18	29	29	32	32
Декоративная панель							
Размеры (Ш x Г x В), мм	Без упаковки	650×650×55	650×650×55	950×950×55	950×950×55	950×950×55	950×950×55
	В упаковке	710×710×80	710×710×80	1000×1000×100	1000×1000×100	1000×1000×100	1000×1000×100
Вес, кг	Без упаковки	2,2	2,2	5,7	5,7	5,7	5,7
	В упаковке	3,7	3,7	7,8	7,8	7,8	7,8
Наружный блок		LCAU12U3-AI	LCAU18U3-AI	LCAU24U3-AI	LCAU36U3-AI	LCAU48U3-AI	LCAU60U3-AI
Компрессор	Торговая марка	GMCC	GMCC	GMCC	GMCC	GMCC	GMCC
	Тип	Роторный	Роторный	Роторный	Роторный	Роторный	Роторный
Заводская заправка хладагента (до 5 м)	Марка / кг	R32/0,63	R32/0,7	R32/1,1	R32/1,5	R32/1,6	R32/2,25
Дополнительная заправка, г/м	30		30	50	50	50	50
Расход воздуха, м3/ч	2200		2200	3150	4000	5000	7000
Уровень звукового давления, дБ(А)	52		52	55	56	58	58
Размеры (ШxГxВ), мм	Без упаковки	705×530×279	705×530×279	785×555×300	900×700×360	970×805×395	940×1320×373
Размеры (ШxГxВ), мм	В упаковке	825×595×345	825×595×345	900×615×380	1020×760×430	1105×885×495	1080×1440×430
Вес, кг	Без упаковки	21,5	22	28	42	62	77
	В упаковке	23,5	24	30,5	45,5	66,5	87
Диапазон рабочих температур наружного воздуха, °С	Охлаждение	-30~49					
	Обогрев	-15~24					

## Уход и обслуживание



### ВНИМАНИЕ!

Перед тем, как приступить к чистке, извлеките вилку из розетки.

#### Чистка воздуховыпускной решетки и корпуса кондиционера:

- Для чистки решеток и корпуса внутреннего блока пользуйтесь мягкой тканью.
- Если решетки и корпус сильно загрязнены, то промойте их чистой водой или слабым мощным раствором.



### ВНИМАНИЕ!

- Во избежание деформации деталей и повреждения поверхности не пользуйтесь для чистки кондиционера бензином, органическими растворителями, чистящими порошками и другими химически активными веществами.
- Во избежание поражения электрическим током или пожара не допускайте попадания воды внутрь кондиционера.
- При чистке воздушных заслонок не нажимайте на них слишком сильно.
- Не эксплуатируйте кондиционер без воздушного фильтра. Попадание пыли внутрь кондиционера может привести к выходу его из строя.

#### Чистка наружного блока:

1. Во избежание травм от острых кромок корпуса и теплообменника наружного блока будьте осторожны при чистке блока.
2. Регулярно очищайте воздухозаборную и воздуховыпускную решетки наружного блока от сора и грязи.
3. Регулярно проверяйте теплообменник и прочие компоненты наружного блока. Для этого вызывайте специалистов из сервисного центра.

#### Перед длительным перерывом в эксплуатации кондиционера

- Включите кондиционер на несколько часов в режиме вентиляции. Это позволит полностью просушить его внутренние полости.
- Отключите кондиционер кнопкой (ВКЛ/ОТКЛ) пульта дистанционного управления. Выньте вилку из розетки.

#### Дополнительные рекомендации

- Если кондиционер подключен к сети электропитания, то электроэнергия потребляется, даже если он не работает. Поэтому для экономии электроэнергии при длительном перерыве в работе отключите кондиционер от сети электропитания.
- Если кондиционер долго не эксплуатируется, извлеките элементы питания из пульта дистанционного управления.
- После нескольких сезонов эксплуатации внутри кондиционера скапливается много мусора, поэтому рекомендуется время от времени проводить специальную чистку агрегата.

#### Пуск кондиционера после длительного перерыва в эксплуатации

- Подключите кондиционер к сети электропитания за 12 часов до начала работы.
- Перед включением кондиционера убедитесь, что воздухозаборная и воздуховыпускная решетки кондиционера не загорожены посторонними предметами.

#### Предварительные проверки:

- Убедитесь, что воздушный фильтр установлен.
- Убедитесь, что воздухозаборная и воздуховыпускная решетки наружного блока не загорожены посторонними предметами.

#### Чистка воздушного фильтра

- Воздушный фильтр очищает воздух, поступающий в кондиционер, от пыли и посторонних частиц. При загрязнении фильтра производительность кондиционера резко снижается. При постоянной эксплуатации кондиционера фильтр следует чистить каждые две недели.
- Если кондиционер установлен в помещении с пыльной атмосферой, то воздушный фильтр следует чистить чаще.
- Если фильтр сильно загрязнен, замените его новым (воздушные фильтры можно приобрести по отдельному заказу или купить в розничной продаже).

1. Сначала откройте воздухозаборную решетку. Для этого одновременно нажмите на фиксаторы решетки к середине, как показано на рисунке А, и потяните решетку вниз.
2. Снимите воздухозаборную решетку.
3. Извлеките воздушный фильтр.

ния вентиляторы не работают. После того, как размораживание завершено, режим обогрева включается автоматически.

#### **Перемещение кондиционера на новое место:**

Для перемещения кондиционера на новое место обратитесь к представителю торговой организации, у которой Вы приобрели кондиционер, поскольку это связано с удалением хладагента из системы, вакуумированием холодильного контура и проведением других специальных операций.

#### **Электромонтаж:**

- Вилка кабеля электропитания оснащена контактом защитного заземления, поэтому не заменяйте ее самостоятельно.

- Сетевая розетка должна соответствовать вилке кабеля электропитания.
- Не включайте и не отключайте кондиционер с помощью сетевой вилки. Пользуйтесь для этого пультом управления или выключателем, расположенным на внутреннем блоке.
- Если потребляемая кондиционером сила тока 16А и выше, то его подключение необходимо через распределительный электроцит.
- Для замены кабеля электропитания обратитесь в официальный сервисный центр.

#### **Неисправности и их возможные причины:**

Неисправность	Возможная причина	Действия
Кондиционер не работает	Перебои в электропитании	Подождите, пока восстановится электропитание
	Вилка не плотно вставлена в розетку	Плотно вставьте вилку в розетку
	Разрядились элементы питания пульта дистанционного управления	Замените элементы питания
	Задано время включения кондиционера по таймеру	Подождите, пока кондиционер включится по таймеру, или отмените настройку таймера
Недостаточная холодо- или теплопроизводительность	Задана слишком высокая или слишком низкая температура воздуха в помещении	Правильно задайте температуру воздуха
	Воздушный фильтр забит пылью	Очистите воздушный фильтр
	Посторонние предметы загораживают воздухозаборную или воздуховывпускную решетку наружного блока	Удалите посторонние предметы
Кондиционер работает, но не охлаждает и не обогревает помещение	Действует трехминутная задержка включения компрессора	Немного подождите
	Неправильно задана температура воздуха	Удалите посторонние предметы, затем включите кондиционер
	Неправильно задана температура воздуха	Правильно задайте температуру
Если кондиционер работает неправильно, немедленно отключите электропитание. По вопросам устранения неисправности обратитесь в торговое представительство фирмы-изготовителя, назовите модель кондиционера, условия эксплуатации и неисправность.		

## Устранение неисправностей

В случае возникновения проблем с эксплуатацией или обнаружении неисправностей обратитесь к способам их устранения, указанным в таблице ниже.

В случае невозможности решения проблем указанными способами обратитесь в центр технического обслуживания.

Невозможно изменить настройку		
Неисправность	Возможная причина	Действия
Невозможно изменить скорость вращения вентилятора.	На дисплее отображается надпись «АUTO» (АВТОМАТИЧЕСКИЙ РЕЖИМ РАБОТЫ).	В автоматическом режиме кондиционер автоматически выбирает скорость вращения вентилятора.
	На дисплее отображается надпись «DRY» (ОСУШЕНИЕ).	В режиме осушения кондиционер автоматически выбирает скорость вращения вентилятора. Вручную выбрать скорость вращения вентилятора можно только в режимах ОХЛАЖДЕНИЕ, ВЕНТИЛЯЦИЯ и ОБОГРЕВ.

На дисплее пульта не отображается значок передачи команд ДУ на внутренний блок		
Неисправность	Возможная причина	Действия
При нажатии кнопки ON/OFF (ВКЛ/ОТКЛ) команда ДУ не передается на внутренний блок	Разрядились элементы питания пульта дистанционного управления.	Команда не передается из-за отсутствия электропитания пульта ДУ. Замените батарейки.

На дисплее не отображается значение температуры		
Неисправность	Возможная причина	Действия
На дисплее не отображается значение заданной температуры.	На дисплее отображается надпись FAN ONLY (режим ВЕНТИЛЯЦИИ).	В режиме ВЕНТИЛЯЦИИ задать температуру воздуха нельзя.

С дисплея исчезают значки		
Неисправность	Возможная причина	Действия
По истечении заданного времени работы по таймеру дисплей погас.	Кондиционер отключился по таймеру.	По истечении заданного времени работы по таймеру кондиционер отключается.
По истечении заданного времени работы по таймеру с дисплея исчезла надпись TIMER ON.	Кондиционер включился по таймеру.	По истечении заданного времени по таймеру кондиционер автоматически включается, и на панели управления загорается соответствующий индикатор.

Отсутствует звуковой сигнал, подтверждающий прием команды ДУ		
Неисправность	Возможная причина	Действия
При нажатии кнопки ON/OFF (ВКЛ/ОТКЛ) пульта ДУ во внутреннем блоке не раздается звуковой сигнал, подтверждающий прием команды	При нажатии кнопки ИК-излучатель пульта ДУ не был направлен на приемник сигналов внутреннего блока.	Направьте ИК-излучатель пульта ДУ на приемник сигналов внутреннего блока и дважды нажмите кнопку ON/OFF



## ОСТОРОЖНО!

При обнаружении следующих неисправностей немедленно отключите кондиционер и выньте вилку из розетки.

- Ненадежно выполняются команды, подаваемые с пульта управления или с помощью кнопки аварийного управления.
- Часто перегорает плавкий предохранитель или отключается автоматический выключатель.
- Внутрь кондиционера попали посторонние предметы или вода.
- Другие нарушения в работе кондиционера.

Перед тем, как обратиться в сервисный центр или к специалисту по ремонту, ознакомьтесь со следующими особенностями работы кондиционера.

### Особенности работы кондиционера, не связанные с его неисправностью

#### 1. Из внутреннего блока выходит холодный белый туман

Возможные причины:

- Высокая влажность воздуха в охлаждаемом помещении (особенно в зонах с высокой концентрацией пыли и паров масла);
- Если кондиционер включился в режиме ОБОГРЕВА сразу после завершения цикла оттаивания, из него могут выходить пары воды.

#### 2. Необычный шум

- Во время работы может раздаваться продолжительный низкий шипящий звук. Он вызван течением хладагента в трубопроводах, соединяющих внутренний и наружный блоки.
- Во время оттаивания или сразу после отключения кондиционера может раздаваться шипящий звук, связанный с изменением расхода хладагента или прекращением его течения.
- При включении и отключении может быть слышно потрескивание, которое вызвано тепловым расширением пластмассовых деталей кондиционера при изменении их температуры.

#### 3. Из внутреннего блока вылетает пыль

Это может произойти при первом включении после длительного перерыва в эксплуатации.

#### 4. Из внутреннего блока исходит неприятный запах

Запах, исходящий от стен, мебели или возникающий при курении, может накапливаться в кондиционере и затем выходить в помещение.

#### 5. Переход в режим ВЕНТИЛЯЦИЯ при включении режима ОХЛАЖДЕНИЯ (для блоков, выпущенных после 01.04.2014г.)

- Переход в режим вентиляции происходит автоматически для предотвращения обмерзания теплообменника. Через некоторое время режим охлаждения возобновится.
- При достижении заданного значения температуры воздуха компрессор отключается, и кондиционер работает в режиме вентиляции. То же происходит в режиме обогрева.

### Ремонт

Если возникли нарушения нормальной работы кондиционера, немедленно отключите электропитание и обратитесь в торговую организацию, у которой Вы приобрели кондиционер. Назовите модель, опишите условия эксплуатации и неисправность.

Не пытайтесь ремонтировать кондиционер самостоятельно, обратитесь к квалифицированному специалисту.

### Комплектация

- Кондиционер воздуха (наружный и внутренний блок);
- Крепления для монтажа на стену (только для внутреннего блока);
- Пульт ДУ;
- Инструкция (руководство пользователя);
- Гарантийный талон (в инструкции).