

**Руководство по монтажу и эксплуатации  
Насосы-Дозаторы  
Серии Н**

**Модель НЛС**



**Внимательно изучите данное руководство  
перед установкой насоса и началом эксплуатации!**



**ЭЛЕМЕНТЫ НАСОСА**

		1	Патрубок подачи
		2	Приемный патрубок
		3	Клапан зарядки сифона
		4	Ручка регулировки производительности
		5	Ввод электропитания
		6	Ввод датчика уровня
		7	Кронштейн для настенного монтажа

**СОДЕРЖИМОЕ УПАКОВКИ**

<b>HLC 632/633</b>	
Насос в сборе	
Всасывающий фильтр (Рис. 1)	
Арматура для нагнетания (Рис. 2)	
Кабель ПВХ длиной 4 м (мягкий, прозрачный) для впуска и для подключения клапана откачки в случае ручной заливки (рис.3)	
Кабель полиэтиленовый длиной 2м (жесткий, непрозрачный) для подключения выпускного отверстия насоса к точке нагнетания (рис.3)	
Фиксационные анкера.	
Опора для настенного монтажа	
Руководство по эксплуатации	
Кабель электропитания (2 м) с зажимом и держателем кабеля	

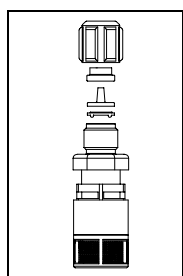

**Рис. 1:** Всасывающий фильтр WT

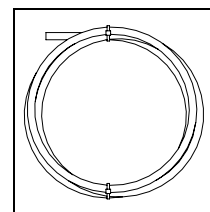

**Рис. 3:** Шланги (всасывание, подача, откачка)

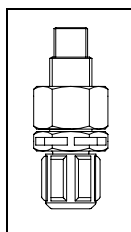

**Рис. 2:** Арматура впрыскивания WT

## ВНИМАТЕЛЬНО ПРОЧИТАЙТЕ ПРЕДУПРЕЖДЕНИЯ ПЕРЕД УСТАНОВКОЙ ИЛИ ОБСЛУЖИВАНИЕМ НАСОСА:

### ПРЕДУПРЕЖДЕНИЕ: ТЕХОБСЛУЖИВАНИЕ НАСОСА ВЫПОЛНЯЕТСЯ ТОЛЬКО СПЕЦИАЛЬНО ОБУЧЕННЫМ ОБСЛУЖИВАЮЩИМ ПЕРСОНАЛОМ

- Насос следует устанавливать в местах, в которых температура не превышает 40°C и относительная влажность не выше 90%. Уровень защиты насоса - IP65, т.е. насос может быть установлен на открытом воздухе. Насос ни в коем случае не следует погружать в жидкость. Чтобы избежать перегрева, насос не следует устанавливать под прямым солнечным светом.
- Убедитесь, что подаваемое напряжение электропитания совпадает с указанным на табличке насоса.

### ПРЕДУПРЕЖДЕНИЕ: ПЕРЕД КАКИМ-ЛИБО ОБСЛУЖИВАНИЕМ НАСОСА НЕОБХОДИМО В ПЕРВУЮ ОЧЕРЕДЬ ОТСОЕДИНЯТЬ КАБЕЛЬ ЭЛЕКТРОПИТАНИЯ.

- Работать с насосом, бывшим в эксплуатации с химическими веществами, необходимо в защитной одежде и перчатках. Также следует обеспечить достаточную защиту для глаз.
- При накачке под давлением перед запуском насоса обязательно убедитесь, что давление не превышает максимальное значение, указанное на табличке дозировочного насоса.

### ПРЕДУПРЕЖДЕНИЕ: перед тем, как снять заднюю крышку насоса, отключите все соединения.

#### ТЕХНИЧЕСКИЕ ХАРАКТЕРИСТИКИ

Напряжение питания            90-230 ~В

Мощность                        15 Вт

Наиболее важные характеристики насоса указаны на паспортной табличке.

Насос принадлежит к серии насосов, приведенной ниже в таблице:

Модель	Давление	Производительность	см <sup>3</sup> /такт	Тактов в минуту	Соединения (mm)	Масса кг
	Бар	л/ч			Ввод/вывод	
632	7	2	0.33	100	4 / 6	1,4
633	5	5	0.52	160	4 / 6	1,4

#### ГАБАРИТНЫЕ РАЗМЕРЫ И ШАБЛОН ДЛЯ СВЕРЛЕНИЯ



Рис.3 Габаритные размеры



Рис.4 Шаблон для сверления

## РЕКОМЕНДУЕМЫЕ СХЕМЫ МОНТАЖА

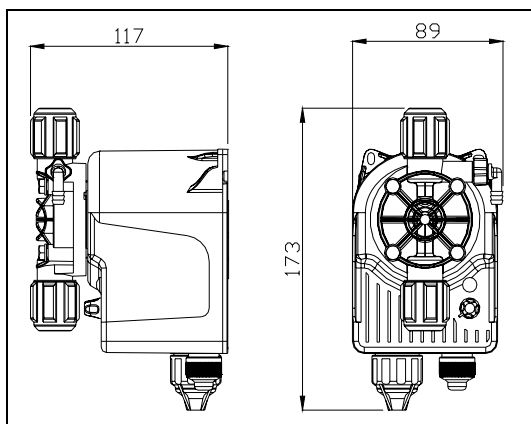

Рис.5 Монтаж на стене

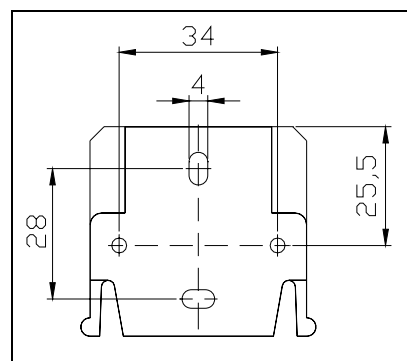

Рис.6: Монтаж на всасывающей трубе

## 2.3 ВОДОПРОВОДНЫЕ СОЕДИНЕНИЯ

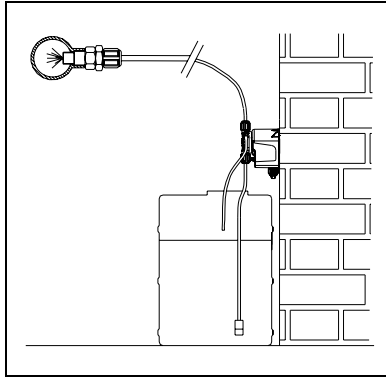

Рис. 7: Пример соединения

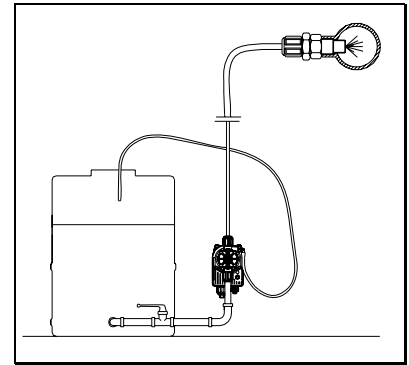
- 1) Точка нагнетания
- 2) Арматура нагнетания
- 3) Полиэтиленовая прокладка
- 4) Шайба
- 5) Трубный зажим
- 6) Круглая гайка
- 7) Напорная труба (непрозрачная, жесткая)
- 8) Напорная арматура
- 9) Корпус насоса
- 10) Клапан ручной откачки
- 11) Муфта всасывающей трубы
- 12) Всасывающий шланг (мягкий, прозрачный)
- 13) Всасывающий фильтр
- 14) Сливной шланг (мягкий, прозрачный)

## НАСТРОЙКА И ЭКСПЛУАТАЦИЯ

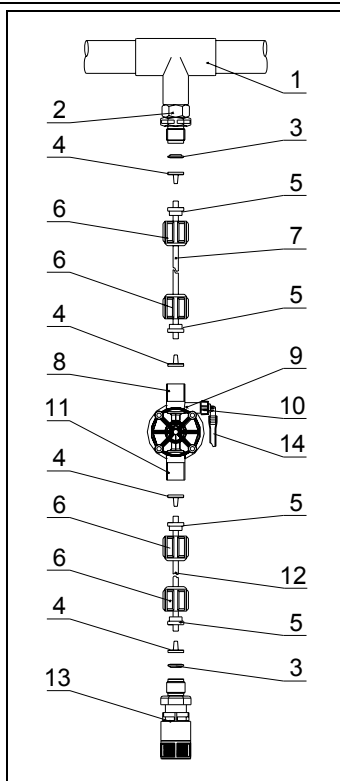

Рис. 8: Схема соединений

Вход А = электропитание

Вход В = уровень жидкости

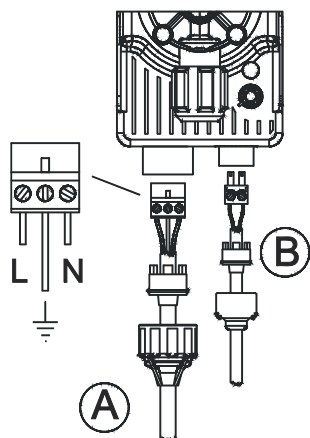

**ВНИМАНИЕ:** Контакт уровня (LEVEL) допускает ИСКЛЮЧИТЕЛЬНО беспотенциальные сигналы.

### ЭКСПЛУАТАЦИЯ

Выполнив все процедуры монтажа, можно приступить к запуску насоса.

#### Заливка

- Подсоедините всасывающий шланг к арматуре всасывания насоса.
- Другой конец всасывающего шланга подсоедините к всасывающему фильтру.
- Погрузите всасывающий фильтр в канистру с откачиваемым веществом.
- Подсоедините сливной шланг к арматуре, поместив другой его конец в резервуар выше максимального уровня жидкости.
- Запустите насос на максимальной скорости, поверните рукоятку против часовой стрелки и откройте арматуру заливки; подождите, пока из подключенного шланга не польется жидкость.
- Когда насос целиком наполнится жидкостью, закройте арматуру; насос начнет дозирование.

#### Регулировка потока

Поток регулируется ручкой регулировки частоты на передней стороне насоса. Поворот ручки до упора против часовой стрелки останавливает насос.

#### Светодиодный индикатор

Светодиодный индикатор на передней стороне насоса обозначает его рабочее состояние:

- Мигает одновременно с магнитом – Нормальная работа.
- Мигает редко без дозировки – Останов.
- Мигает часто без дозировки – Тревога уровня жидкости.
- Не включен – Электропитания недостаточно, или насос обесточен (< 90 В перем.тока).